



Технический

паспорт изделия

Колодец стеклопластиковый под установку
УФ-обеззараживания сточной воды ACO UV

Объект: _____

Заводской номер: _____

г. Тольятти
2022 г.



СОДЕРЖАНИЕ

1.	ОСНОВНЫЕ ПОЛОЖЕНИЯ.....	3
2.	КОМПЛЕКТНОСТЬ ИЗДЕЛИЯ.....	4
3.	УСТРОЙСТВО И РАБОТА. ТЕХНИЧЕСКИЕ ХАРАКТЕРИСТИКИ.....	5
3.1.	Общие сведения.....	5
3.1.1.	Технические характеристики.....	6
3.1.2.	Технологическая схема работы установки.....	7
4.	РЕСУРСЫ, СРОКИ СЛУЖБЫ И ХРАНЕНИЯ.....	9
5.	ДОПОЛНИТЕЛЬНОЕ ОБОРУДОВАНИЕ.....	10
5.1.	Общие сведения.....	10
5.2.	Люк чугунный канализационный.....	10
6.	ИНСТРУКЦИЯ ПО ЭКСПЛУАТАЦИИ.....	11
6.1.	Общие данные.....	11
6.2.	Требования безопасности.....	11
6.3.	Эксплуатационные ограничения.....	11
6.4.	Порядок технического обслуживания.....	12
6.4.1.	Общие указания по эксплуатации площадки ЛОС.....	12
6.4.2.	Общие указания по эксплуатации установки.....	12
6.4.3.	Порядок выполнения технического обслуживания.....	13
6.5.	Консервация.....	15
7.	ТРАНСПОРТИРОВАНИЕ И ХРАНЕНИЕ.....	16
8.	ТРЕБОВАНИЯ ОХРАНЫ ОКРУЖАЮЩЕЙ СРЕДЫ.....	17
9.	МЕТОДЫ КОНТРОЛЯ.....	17
10.	ИНСТРУКЦИЯ ПО МОНТАЖУ.....	18
10.1.	Общие указания по монтажу.....	18
10.2.	Требования безопасности.....	18
10.3.	Земляные работы.....	19
10.4.	Монтаж и демонтаж.....	20
10.4.1.	Подготовка основания из монолитной ж/б плиты.....	20
10.4.2.	Монтаж изделий на основание.....	20
10.4.3.	Обратная засыпка изделий.....	23
10.5.	Типовые решения по герметизации узлов прохода.....	25
10.6.	Монтаж под проезжую часть (если предусмотрено).....	27
10.7.	Монтажные работы в зимнее время.....	28
11.	ГАРАНТИИ ИЗГОТОВИТЕЛЯ.....	30
12.	ПРИЛОЖЕНИЕ К ТЕХНИЧЕСКОМУ ПАСПОРТУ.....	31

Подп. и дата						<i>UV_ТП</i>				
Взам. инв. №						<i>Лит</i>	<i>Лист</i>	<i>Листов</i>		
Инв. № дудл.							2	32		
Подп. и дата						<i>Колодец стеклопластиковый под установку УФ- обеззараживания АСО UV</i>				
Инв. № подл.	<i>Разраб.</i>	<i>Тризна А.Д.</i>	<i>Подп.</i>	<i>Дата</i>	<i>ООО «АКО»</i>					
	<i>Пров.</i>	<i>Харитонов А.С.</i>								
	<i>Н. контр.</i>	<i>Каныгин А.А.</i>								
	<i>Пров.</i>	<i>Харитонов А.С.</i>								

1. ОСНОВНЫЕ ПОЛОЖЕНИЯ

Настоящий документ разработан на корпус колодца из армированного стеклопластика, полной заводской готовности с установленным технологическим оборудованием (включая трубопроводную обвязку, арматуру и приборы контроля), предназначенный для размещения блока обеззараживания с лампами УФО для ливневого (дождевого) стока, прошедшего очистку.

Корпус установки изготовлен в соответствии с ТУ 28.29.12-001-68868891-2022. Срок службы корпуса не менее 50 лет.

Сооружение выполняется в виде вертикальной цилиндрической емкости из армированного стеклопластика полной заводской готовности.

Завод-изготовитель оставляет за собой право на внесение изменений в конструкцию или изменение существующих технологических узлов установки, не ухудшающих заданные качественные показатели оборудования.

Оборудование может быть подземного и наземного размещения, а также возможно изготовление различных колодцев по ТЗ клиента.

Для удобства обслуживания не рекомендуется заглублять установку более чем на 2,5 метра от поверхности земли.

Настоящий документ раскрывает основные технические характеристики изделия, принцип его работы, устанавливает рекомендуемые объемы и сроки проведения работ по техническому обслуживанию, ремонту установки, а также содержит указания и рекомендации по монтажу изделия.

ПРИМЕЧАНИЕ:

Изображения в данном документе могут несколько отличаться от оригинала поставляемой продукции в силу различий в размерах и компоновке аналогичных типовых изделий, и представлены для визуализации.

Правообладателем данного технического паспорта и всех приложений к нему является ООО «АКО» ИНН 7702743842 / ОГРН 1107746840475, 445030 Самарская область, г. о. Тольятти, ул. 40 лет Победы, 13Б). Использование третьими лицами без разрешения ООО «АКО» запрещено.

Инд № 00000
Инд № 00000
Инд № 00000
Инд № 00000
Инд № 00000

Лит	Изм.	№ док.	Подп.	Дата	UV_ТТ
-----	------	--------	-------	------	-------

2. КОМПЛЕКТНОСТЬ ИЗДЕЛИЯ

Изделие поставляется комплектно, заводской готовности. Оборудование изготавливается и испытывается в заводских условиях, с установленным технологическим оборудованием (включая трубопроводную обвязку, арматуру и приборы контроля, если такое предусмотрено, в соответствии с границей поставки и договором поставки).



На время транспортировки, для обеспечения сохранности изделия, некоторые элементы могут быть демонтированы. В этом случае досборка производится заказчиком или иным уполномоченным лицом, на объекте строительства при монтаже изделия.

Внесение любых изменений в утвержденную конструкцию поставляемого изделия, должно быть в обязательном порядке согласовано в письменном виде с заводом-изготовителем.

В случае выявления несогласованных изменений, Покупатель теряет право на гарантийное обслуживание.

Комплектация установки представлена в таблице 1.

Таблица 1 – Комплектация поставки

№ п/п	Наименование	Единица измерения	Кол -во	Примечание
1	Вертикальный корпус из армированного стеклопластика	Шт.	1	
2	Стеклопластиковая крышка колодца	Шт.	1-2	размер зависит от типоразмера
3	Установка УФО	комплект	1	
4	ШУ установки УФО	Шт.	1	
5	Задвижка шиберная	Шт.	2	
6	Подставка под установку УФО	Шт.	1	
7	Лестница стационарная	Шт.	1	
8	Болт анкерный М20х160 для крепления к фундаменту	Комплект	1	
9	Площадка обслуживания	Шт.	1	конструктивно
10	Вентиляционный стояк Ду100. Материал: ПВХ.	Шт.	1	под заказ
11	Насос дренажный	Шт.	1	под заказ

** Дополнительное оборудование не входит в стандартный комплект поставки и заказывается отдельно.*

Идент. и дата						Идент. и дата
Взам инв. №						Идент. и дата
Инд. № п/п						Идент. и дата
Инд. № инв.						Идент. и дата
					UV_ТТ	Лист
					4	
Лит	Изм.	№ док.им.	Подп.	Дата		

3. УСТРОЙСТВО И РАБОТА. ТЕХНИЧЕСКИЕ ХАРАКТЕРИСТИКИ

3.1. Общие сведения

Колодец представляет собой подземное сооружение, состоящее из одного цилиндрического резервуара (емкости), установленного вертикально.

Корпус установки представляет собой строительную конструкцию, является инженерным сооружением, выдерживающим нагрузки от давления грунта и грунтовых вод, массы технологического оборудования (если таковое предусмотрено). Срок службы корпуса не менее 50 лет, при соблюдении правил монтажа и эксплуатации.



Оборудование может быть подземного и наземного размещения.

Для удобства обслуживания не рекомендуется заглублять установку более чем на 2,5 метра от поверхности земли. В случае размещения под проезжей частью или в районах с сейсмичной активностью более 7 баллов, необходимо предусмотреть усиление стенок корпуса (стоимость при этом увеличивается).

Колодец предназначен для размещения в нем установки ультрафиолетового обеззараживания воды. Блок ультрафиолетового обеззараживания является последней ступенью очистки поверхностных сточных вод.

Дренажный насос, поставляемый комплектно с колодцем, используется для аварийной откачки воды при заполнении колодца от проливов, протечек, при попадании внутрь снега, обледенения, поверхностных и талых вод (при качественном монтаже этого не должно происходить). Насос хранится на складе и используется при необходимости. Насос, с подключенным шлангом на тресе опускается в заполненный водой колодец, откачка ведется на рельеф или в ближайшее сооружение «мокрого» типа. Насос подключается в сеть 220В (например, от переносного генератора) от источников электроэнергии, предусмотренных на объекте. Если таковых нет, то их следует предусмотреть.

Идентификация документа	Подл. и дата					Лист
	Взам. инв. №					
Идентификация документа	Инд. № инв.					Лист
	Подл. и дата					
Идентификация документа	Лист	Изм.	№ док.	Подл.	Дата	Лист

UV_ТТ

3.1.1. Технические характеристики

Таблица 2 – технические характеристики

	Наименование	Единица измерения	УФО
Q	Производительность	л/с	По проекту
D	Диаметр корпуса	мм	По проекту
L	Высота корпуса	мм	По проекту
d1	Диаметр входного патрубка	мм	По проекту
d2	Диаметр выходного патрубка	мм	По проекту



Рисунок 1 – Общий вид установки

ИИИ № 00000	Подп. и дата
ИИИ № 00000	ИИИ № 00000
ИИИ № 00000	ИИИ № 00000
ИИИ № 00000	ИИИ № 00000
ИИИ № 00000	ИИИ № 00000

Лист	Изм.	№ докум.	Подп.	Дата
------	------	----------	-------	------

UV_ТТ



Рисунок 2 – Принципиальное устройство УФ-установки

Подробную информацию по устройству, работе и комплектности следует смотреть в техническом паспорте на данное устройство.

С установкой УФО поставляется комплектный шкаф управления, обеспечивающий ее работу. Шкаф размещается непосредственно внутри колодца, в первой зоне на штатном месте.

Подробную информацию по устройству, работе и комплектности следует смотреть в техническом паспорте на установку УФО.

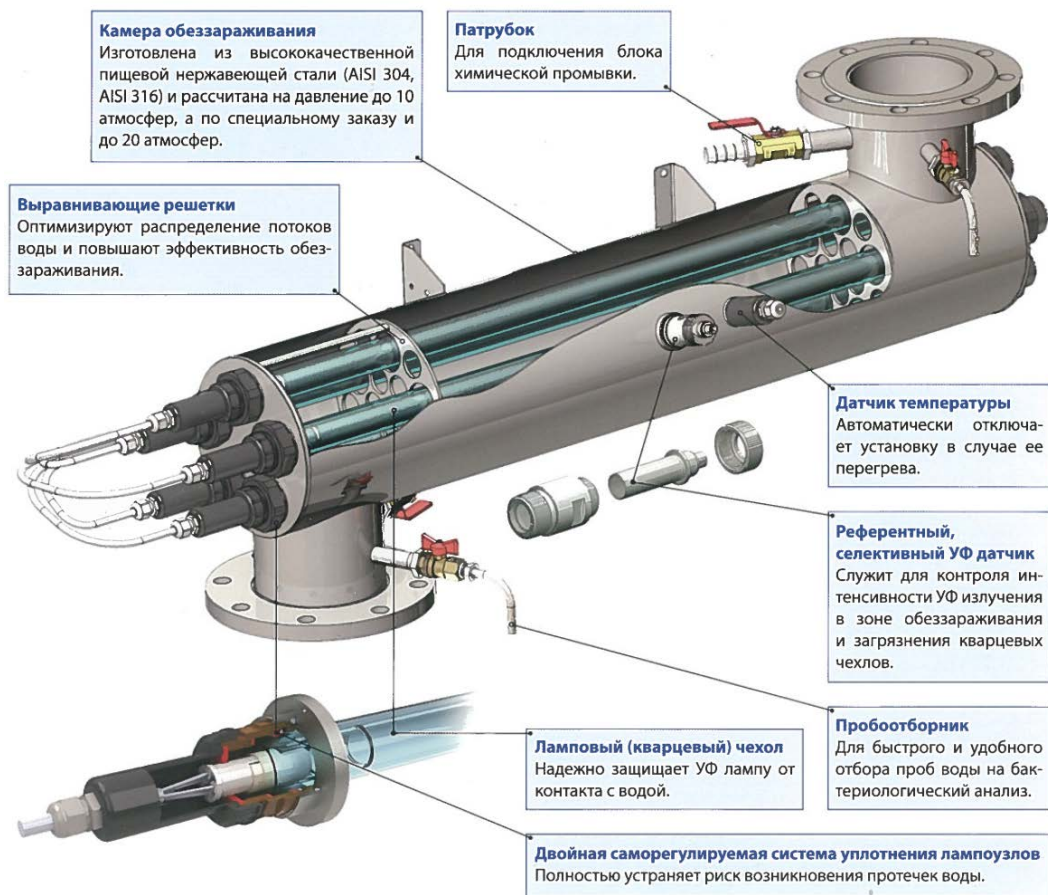
Информацию по работе системы автоматизации следует смотреть в рабочей документации проекта.

Все внутренние металлоконструкции стеклопластикового колодца, находящиеся в зоне возможного поражения электрическим током, в радиусе 2,5 метров от источника поражения, оборудованы дополнительным заземлением. Все заземляемые элементы подключены к шине заземления, расположенной в верхней части колодца. Схема вывода заземляющей шины представлена в РКД (Приложение №2). Данный вывод необходимо соединить с внешним контуром заземления, при монтаже колодца и подключении коммуникаций.

ИИИ № 001010
ИИИ № 001010
ИИИ № 001010
ИИИ № 001010
ИИИ № 001010

4. РЕСУРСЫ, СРОКИ СЛУЖБЫ И ХРАНЕНИЯ

- Срок службы стеклопластикового корпуса изделия – до 50 лет, при условии соблюдения правил хранения, транспортирования, монтажа и эксплуатации.
- Срок сохраняемости до ввода в эксплуатацию – не менее 2-х лет, при условии соблюдении условий хранения оборудования, согласно документации, поставляемой вместе с оборудованием.

Предприятие-изготовитель гарантирует:

- Соответствие изделия ТУ 28.29.12-001-68868891-2022 при условии выполнения правил хранения, транспортирования, монтажа и эксплуатации.
- Гарантийное обслуживание в соответствии с гарантийным талоном, при выполнении условий гарантии.

Идентификационный номер	Подпись и дата	Взят из №	Идентификационный номер	Подпись и дата	Идентификационный номер	Лист
Лист	Изм.	№ докум.	Подп.	Дата	UV_ТТ	

6. ИНСТРУКЦИЯ ПО ЭКСПЛУАТАЦИИ

6.1. Общие данные

Работа установки осуществляется в автономном режиме и не требует ежедневного обслуживания. Техническое обслуживание заключается в выполнении ряда действий, направленных на поддержание работоспособности изделия, очистку внутреннего объема емкости от скопившихся загрязнений, а так же предотвращения аварийных ситуаций.

6.2. Требования безопасности

При эксплуатации установки необходимо руководствоваться положениями и требованиями, изложенными в следующих документах:

«Охрана труда и техника безопасности в коммунальном хозяйстве»;
«Правилами по охране труда при эксплуатации водопроводно-канализационного хозяйства» ПОТ РН-025-2002.

6.3. Эксплуатационные ограничения

При монтаже, пуско-наладочных работах и в период эксплуатации установки запрещается:

- Эксплуатация в период работ по монтажу сетей водопровода и канализации, а также работ по благоустройству территории и прочих земляных работ на территории водосбора, без специальных мероприятий по предотвращению загрязнения действующей сети ливневой канализации.
- Расход и режим поступления, и качественный состав рабочей жидкой среды в установку должен соответствовать проектным значениям, а также показателям, заявленным в технических паспортах на используемое оборудование.
- Попадание строительного мусора внутрь оборудования.
- Использование рабочей среды отличной от заявленной (исключение – чистая техническая вода).
- Нарушение температурного режима окружающей среды и рабочей среды.
- Включение установки УФО и промывочного устройства без воды.
- Установка УФО не должна подвергаться воздействию гидроударов;
- Рабочее давление в системе не должно превышать 1,0 МПа;
- Затопление электрооборудования и з/а.

ИИИИ ИИИИИИ
ИИИИ ИИИИ
ИИИИ ИИИИИИ
ИИИИ ИИИИИИ
ИИИИ ИИИИИИ

					UV_111	Лист
Лист	Изм.	№ докум.	Подп.	Дата		11

- Наезд, стоянка и передвижение автотранспорта по надземной части в радиусе 3 метров от краёв установки, если она располагается не под проезжей частью.
- Механические повреждения корпуса установки, а также его внутренних частей.
- Самостоятельное выполнение работ одним человеком.
- Проводить регламентные работы на неостывшей установке УФО.

6.4. Порядок технического обслуживания

6.4.1. Общие указания по эксплуатации площадки ЛОС

Для обеспечения работоспособного состояния очистных сооружений выполняются работы по уходу, техническому обслуживанию и текущему ремонту.

Уходные работы включают в себя перечень мероприятий по содержанию прилегающей территории и обеспечению рабочего цикла сооружений.

Удаление осадка производится с погрузкой и вывозом в места утилизации. Осадок удаляется периодически по мере накопления.

Для возможности подъезда техники к сооружениям, площадка очистных сооружений должна быть оборудована подъездными дорогами. Дороги не должны располагаться ближе трех метров к подземным сооружениям, если не предусмотрено усиление стенок корпуса.

6.4.2. Общие указания по эксплуатации установки

Установка должна использоваться только по прямому назначению.

От правильной эксплуатации зависит долгая и бесперебойная работа установки.

Присоединение оборудования к электросети должно быть осуществлено с заземляющим контуром в соответствии с Правилами устройства электроустановок.

Необходимо периодически (не менее 1 раз в год) проверять соответствие фактического сопротивления заземляющего контура расчетному.

Если система находится под давлением, открывать выпускные или продувочные клапаны и пробки запрещено. Перед демонтажем УФО, снятием заглушек или отсоединением трубопроводов необходимо отключить УФО от системы и сбросить давление.

Идентификация документа	Подл. и дата					Лист
	Взам. инв. №					
	Инд. № инв.					
	Подл. и дата					
	Инд. № инв.					
Лист	Изм.	№ докум.	Подл.	Дата	UV_ТТ	12

Раз в 2-3 месяца (периодичность устанавливается в ходе эксплуатации, в зависимости от загрязненности исходной жидкости), при снижении эффективности УФ-излучения на 30%, необходимо производить хим. промывку кварцевых чехлов ламп УФО. Промывка осуществляется по регламенту изготовителя при помощи промывочного устройства. Для контроля интенсивности УФ-излучения на установке УФО предусмотрен соответствующий датчик. Необходимо проверять его показания при каждом обходе.

Установка оснащена кранами для отбора проб. Забор проб осуществляется в проточной воде. Периодичность отбора проб осуществляется в соответствии с действующими нормативами контролирующих органов СЭС. Отбор и анализ проб осуществляется лицензированной лабораторией.

При длительном хранении до момента монтажа корпуса установки необходимо проверить корпус на наличие механических повреждений.

При эксплуатации изделия при низких температурах необходимо следить за образованием обледенений на корпусе и крышке установки. При необходимости, предусмотреть утепление и/или обогрев.

6.4.3. Порядок выполнения технического обслуживания



Работы по выполнению регламента обслуживания должны выполняться своевременно. Рекомендуемый перечень и периодичность мероприятий по обслуживанию сведен в таблицу 3. Более точно периодичность обслуживания устанавливается в процессе пуско-наладки и по результатам первых трех месяцев эксплуатации, в зависимости от типа объекта и поступаемых загрязнений, эксплуатирующей организацией самостоятельно, на основании предоставленных ниже рекомендаций.



На эксплуатирующем предприятии должен вестись журнал учета выполнения регламентных работ по обслуживанию оборудования.

Таблица 3 – Рекомендуемый перечень мероприятий по обслуживанию установки

Наименование работ	Периодичность обслуживания	Персонал, выполняющий работу	Перечень машин и механизмов для обслуживания
Обход и осмотр оборудования и санитарно-защитной зоны сооружений очистных сооружений	Еженедельно	Начальник и оператор ЛОС, технолог	-

Идент. № докум. / Подп. и дата

Промывка поплавкового выключателя. Осмотр на повреждения	Не реже 1 раза в квартал	Оператор ЛОС	-
Плановый осмотр УФ-установки, насосов, датчиков и иного технологического оборудования, предусмотренного технологической схемой, но не включенного в состав установки (ремонт в случае необходимости)	Не реже 1 раз в квартал	Слесарь-ремонтник; слесарь-электрик; оператор ЛОС	-
Проверка сальников задвижек на предмет протечек. Затяжка болтов или замена набивки сальника, при необходимости	Не реже 1 раз в месяц	Оператор ЛОС, слесарь-ремонтник	-
Прочистка ШУ УФО от пыли и мусора	Не реже 1 раз в квартал	слесарь-электрик	Пылесос; щетка
Обслуживание электрической части ШУ УФО. Проверка и замена (при необходимости) проводов, соединений		слесарь-электрик	Пылесос; щетка
Промывка внутренней полости блока обеззараживания и кварцевых чехлов ламп УФО	При снижении эффективности УФ-излучения (желтый свет) на 30% (примерно раз в 2-3 месяца – уточняется в ходе эксплуатации)	Оператор ЛОС	Промывочное устройство; 5% раствор щавелевой кислоты
Замена ламп УФО	При выработке ресурса (12000 часов)	Оператор ЛОС, слесарь-электрик	Лампы УФО
Отбор проб очищенной и обеззараженной воды	Производится при необходимости (уточняется в органах СЭС)	Технолог ЛОС, Оператор ЛОС, сотрудники лаборатории	Отбор и анализ проб осуществляет специализированная лаборатория
Контроль правильности работы системы автоматики	Не реже 1 раз в месяц	Оператор ЛОС, слесарь-электрик	-
Подготовка к зимнему периоду (консервация)	1 раз в год	Начальник ЛОС, Оператор ЛОС	-

Инв. № инв. № Инв. № инв. № Инв. № инв. № Инв. № инв. №

Лист Изм. № докум. Подп. Дата

UV_ТТ

Лист

14

6.5. Консервация

Консервация установки производится перед длительным неиспользованием оборудования. Для этого необходимо перекрыть поступление стоков в установку и откачать весь объем стоков из установки, произвести промывку тонкослойных модулей и прочих элементов установки чистой водой, откачать промывную воду и заполнить чистой водой до уровня отводящего патрубка.

Расконсервацию производить в следующем порядке: произвести осмотр корпуса на наличие мусора, механических повреждений, наличия необходимых комплектующих, отсутствия протечек, заполнить установку сточной водой до уровня отводящего патрубка.

Данные о консервации и расконсервации изделия должны заноситься в специальный журнал и храниться на предприятии.

Идентификация	Подп. и дата	Взвешивание №	Идентификация №	Подп. и дата	Идентификация №	Лист	
						UV_ТТ	
Лист	Изм.	№ докум.	Подп.	Дата			

7. ТРАНСПОРТИРОВАНИЕ И ХРАНЕНИЕ

Транспортирование установки осуществляется автомобильным или железнодорожным транспортом в открытых автомашинах (вагонах). На время транспортировки все незакрепленные части внутри емкости закрепить. Подъемы при перегрузке и отгрузке корпуса выполнять зацеплением за монтажные петли на корпусе. Погрузочно-разгрузочные работы должны выполняться с исключением ударов по корпусу.

После доставки оборудования производится визуальный осмотр и проверяется комплектность изделия согласно акту приема передачи оборудования, в котором указана полная комплектация.

Изделия устанавливаются на деревянные подставки и закрепляются для предохранения от сдвига. При транспортировании на автомашинах допускаемая скорость – 80 км/ч.

Хранение допускается на открытом воздухе, но обязательно с закрытыми оголовками технических колодцев, исключающими попадание атмосферных осадков внутрь корпуса. При хранении в складских помещениях, установка должна располагаться на расстоянии не менее 1 м от обогревательных приборов. Температура в помещении должна быть в пределах от -45 до +40°C, относительная влажность – не более 80%.



Рисунок 4 – Метод строповки стеклопластиковых корпусов изделий

Подп. и дата										
Взам инв. №										
Инв. № подл.										
Подп. и дата										
Инв. № подл.										
Лист	Изм.	№ док.	Подп.	Дата	UV_ТТ					Лист
										16

8. ТРЕБОВАНИЯ ОХРАНЫ ОКРУЖАЮЩЕЙ СРЕДЫ

При техническом обслуживании установки не допускается сброс грязной воды на почву или в водные объекты. Осадок, выпавший в установке, и прочие отделившиеся в ходе технологического процесса продукты, должны вывозиться и утилизироваться в местах захоронения, согласованные с контролирующими органами.

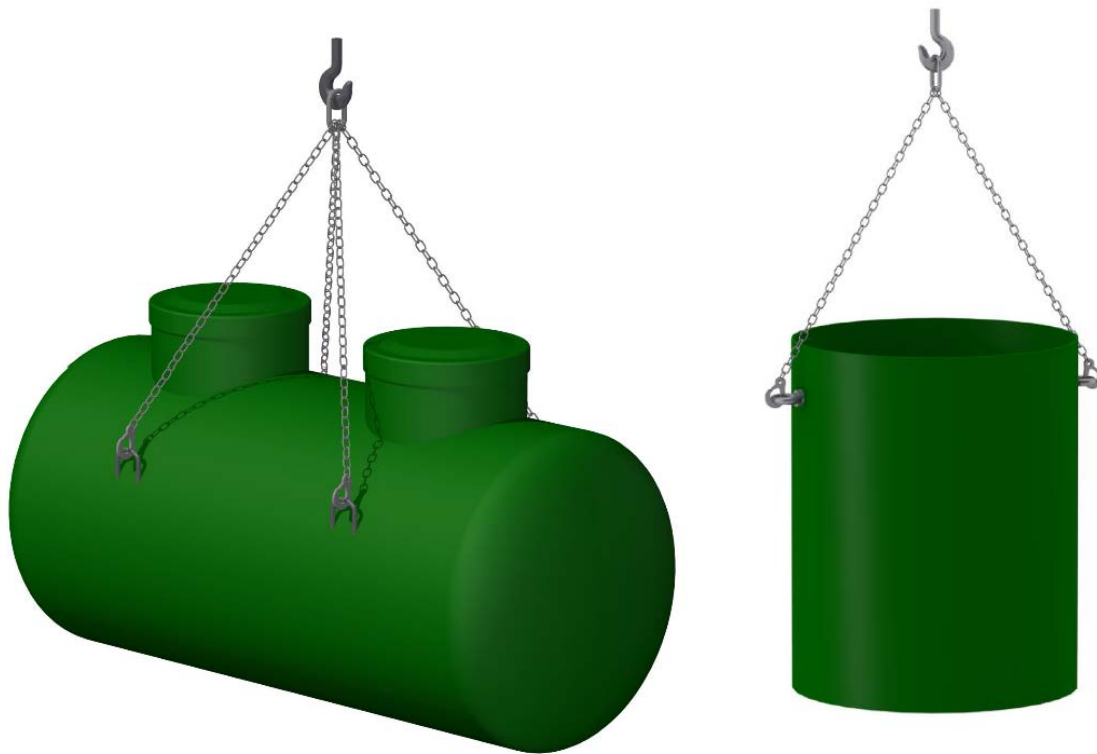
Герметичность резервуара и стойкость материала из которого он изготовлен к рабочей среде и грунтовыми водами исключает попадание жидкости в окружающую среду и протечки грунтовых вод в резервуар.

9. МЕТОДЫ КОНТРОЛЯ

Отбор и анализ проб очищенной и обеззараженной воды должен осуществляться квалифицированными сотрудниками специализированной лаборатории, имеющей лицензию и допуски к соответствующим видам работ.



В случае предъявления претензий по качеству очистки или обеззараживания, результаты проверки пробы должны быть подтверждены независимой лицензированной лабораторией.

Идент. № проба	Подп. и дата
	Взят. инд. №
	Инд. № проба
	Подп. и дата
	Идент. № проба

Лист	UV_ТТ					17
Лит	Изм.	№ докум.	Подп.	Дата		

10. ИНСТРУКЦИЯ ПО МОНТАЖУ

10.1. Общие указания по монтажу

При монтаже оборудования наряду с соблюдением требований данной инструкции надлежит также руководствоваться: Правилами охраны труда при эксплуатации водопроводно-канализационных сооружений; Техническим паспортом оборудования, СП 32.13330.2012 Актуализированная редакция СНиП 2.04.03-85 «Канализация. Наружные сети и сооружения»; СНиП 12-03-2001 "Безопасность труда в строительстве. Часть 1. Общие требования"; СНиП 12-04-2002 "Безопасность труда в строительстве. Часть 2. Строительное производство". (Постановление Госстроя России от 17.09.2002 N 123), СП 45.13330.2012 Актуализированная редакция СНиП 3.02.01-87 «Земляные сооружения, основания и фундаменты».

10.2. Требования безопасности

Зона монтажной площадки должна быть обустроена в соответствии со строительным генеральным планом.

Перед монтажом оборудования, следует выполнить следующие условия: подготовить котлован соответствующего размера, защищенного от обвалов; предусмотреть ограждение котлована и подъездных путей; правильно разместить грузоподъемную технику; обеспечить безопасное электроснабжение монтажной площадки; обеспечить необходимые помещения и инженерные сети; предусмотреть необходимые средства пожаротушения, в соответствии с нормами пожарной безопасности; убедиться в отсутствии повреждений на монтажных петлях сооружения; провести визуальный осмотр корпуса и внутренней обвязки на наличие повреждений, которые могут возникнуть в процессе перевозки и погрузки-разгрузки изделия. Котлован должен быть сухим (при наличии грунтовых вод выполнить водопонижение).

Установку и монтаж системы проводить при помощи специализированной монтажной бригады, имеющей разрешительные документы (свидетельство СРО) на выполнение такого вида работ, под контролем технического специалиста.

Все исполнители (инженерно-технический персонал и рабочие), занятые на монтаже изделия, должны быть предварительно ознакомлены со спецификой работ по монтажу изделий из стеклопластика.

Изм. № 001
Изм. № 001
Изм. № 001
Изм. № 001
Изм. № 001

Лист	Изм.	№ докум.	Подп.	Дата	UV_ТТ	Лист
						18

Обслуживающий персонал должен быть обеспечен средствами индивидуальной защиты, исправным инструментом, приспособлениями и механизмами, а также спецодеждой и спецобувью в соответствии с действующими нормами.

10.3. Земляные работы

Земляные работы должны вестись в соответствии с проектной документацией, согласованной заказчиком, проектом производства работ (далее ППР) и в соответствии со СП 45.13330.2012.

При разработке траншей и котлованов должны соблюдаться правила техники безопасности в соответствии с требованиями СП 86.13330.2014.

Котлован отрывается под установку в соответствии с габаритными размерами корпуса, указанными в данном техническом паспорте. Для предотвращения обрушения стен котлована их необходимо закреплять щитами с распорками по мере углубления, или производить отрывку котлована с устройством откосов (заложение откосов зависит от типа грунта).

Основание котлована должно быть ровным и строго горизонтальным. При возможных перекопах основания котлована производить подсыпку песком с уплотнением водой. Дно котлована должно быть утрамбовано. Требуемая степень уплотнения (плотность сухого грунта или коэффициент уплотнения) должны быть указаны в проекте.

Для предотвращения затопления котлована грунтовыми, талыми и поверхностными водами необходимо предусмотреть водопонижение или водоотлив.

Минимальная ширина котлована должна обеспечить достаточную зону для безопасного ведения строительного-монтажных работ.

Не допускается производить подготовку основания при наличии в котловане снега, льда, а также использовать мороженный грунт выравнивающего слоя. Не допускается промерзание верхнего слоя грунта основания. В случае промерзания грунта необходимо выполнить мероприятия по восстановлению основания.

Изм. № 01/17
Изм. № 02/17
Изм. № 03/17
Изм. № 04/17
Изм. № 05/17
Изм. № 06/17
Изм. № 07/17
Изм. № 08/17
Изм. № 09/17
Изм. № 10/17
Изм. № 11/17
Изм. № 12/17

Лист	19				
Изм.	Изм.	№ докум.	Подп.	Дата	UV_ТТ

10.4. Монтаж и демонтаж

10.4.1. Подготовка основания из монолитной ж/б плиты

Подготовка основания для установки стеклопластикового изделия состоит из нескольких этапов:

1. На уплотненное дно котлована засыпать и уплотнить дренажный слой из фильтрующего материала. Толщина фильтрующего слоя, материал и степень уплотнения определяются проектом.
2. Поверх фильтрующего слоя выполнить бетонную подготовку толщиной 100 мм из бетона классом не менее В7.5.
3. Произвести проверку отметок поверхности бетонной подготовки и ее горизонтальность. Убедиться, что отметки соответствуют проектным.
4. Установить монолитную ж/б плиту основания на бетонную подготовку. Параметры монолитной железобетонной плиты основания указываются в проекте. Расчет параметров производится исходя из данных гидрогеологических изысканий и технических характеристик устанавливаемой емкости в соответствии с СП 22.13330.2011. Для армирования плиты использовать рабочую арматуру с периодическим профилем не ниже класса А-III. Класс бетона для изготовления плит не менее В25.
5. Составить акт освидетельствования скрытых работ на устройство основания и получить разрешение на монтаж изделия.

10.4.2. Монтаж изделий на основание

Монтаж корпуса осуществлять в соответствии с ППР. Перемещение емкости необходимо осуществлять специализированной техникой (автокраном).

Перед началом монтажа необходимо убедиться в целостности конструкции монтажных петель, проверить отсутствие повреждений на ёмкости, а также проследить за состоянием поверхности опорной плиты. На опорной плите не допускается присутствие мусора, камней, грунта.

1. Закрепить изделие с помощью стропов автокрана. При строповке должны быть задействованы все имеющиеся на емкости монтажные петли для равномерного распределения веса по ним.
2. На железобетонную плиту установить корпус изделия, строго в проектном положении!

ИИВ № 01/01	Плани и планы													
ИИВ № 01/01	Взвешив №													
ИИВ № 01/01	ИИВ № 01/01													
ИИВ № 01/01	Плани и планы													
ИИВ № 01/01														
	Лит	Изм.	№ док.	Подп.	Дата									Лист
														20

UV_17

3. Произвести проверку проектных отметок, убедиться, что корпус не имеет повреждений и установлен строго по осям, проверить горизонтальность емкости.
4. Закрепить корпус на монолитной ж/б плите анкерными болтами для избегания сдвига при обратной засыпке. Для этого через отверстия, расположенные во фланцевом выступе (в «анкерной юбке» днища) просверлить отверстия в фундаменте, забить в них анкера и затянуть их.



Рисунок 4 – Пример установленной и закрепленной вертикальной емкости

ИИИ № 00000	Подп. и дата
ИИИ № 00000	Взам. инв. №
ИИИ № 00000	ИИИ № 00000
ИИИ № 00000	Подп. и дата
ИИИ № 00000	ИИИ № 00000

Лит	Изм.	№ док.им.	Подп.	Дата	UV_ТТ
-----	------	-----------	-------	------	-------

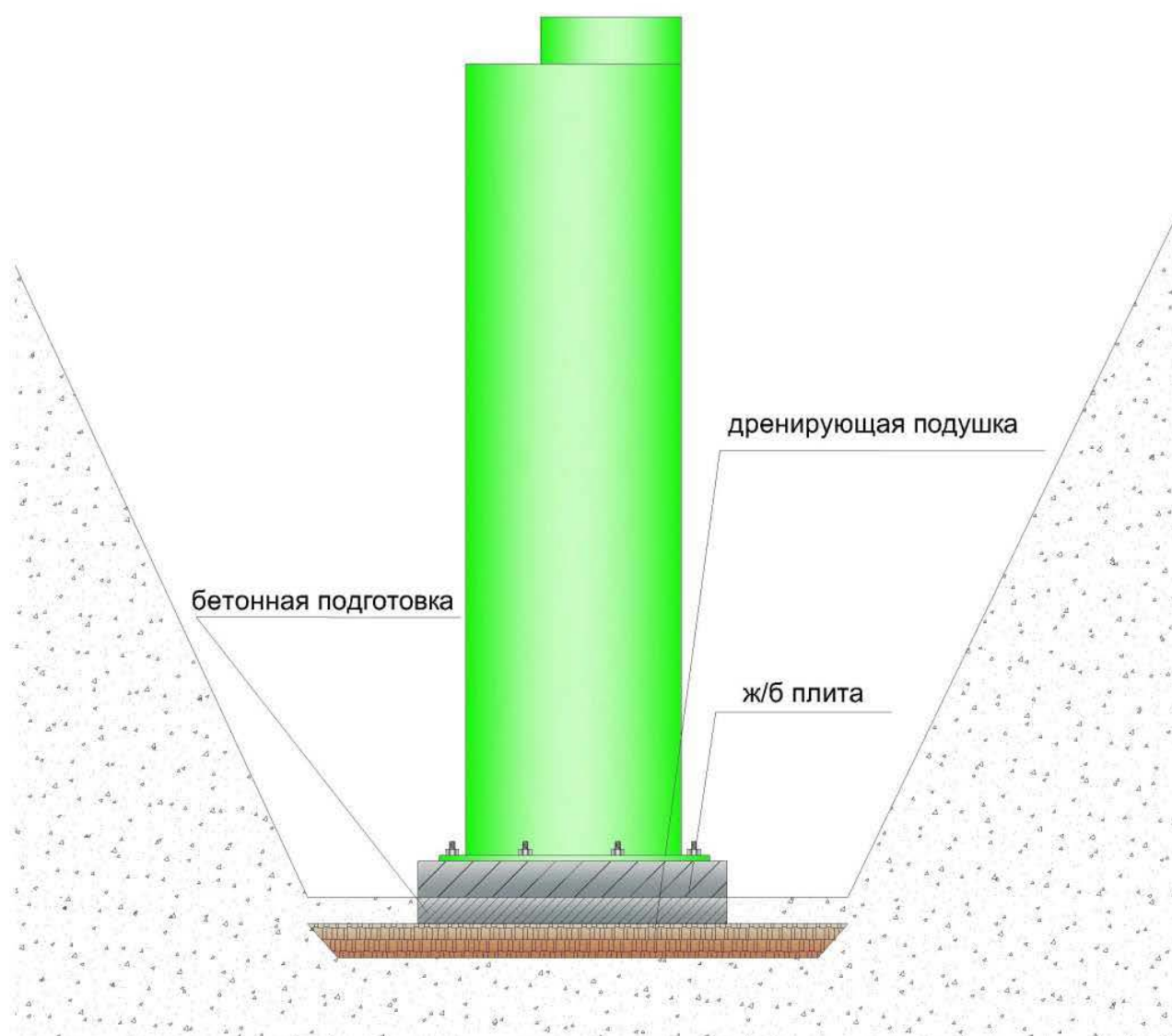

Рисунок 5 – Крепление изделия к фундаментной ж/б плите

- В случае, когда существует опасность выталкивания корпуса высокими грунтовыми водами, необходимо дополнительно произвести пригруз корпуса товарным бетоном. Расчет параметров пригруза определяется проектом (пример показан на рисунке 3).

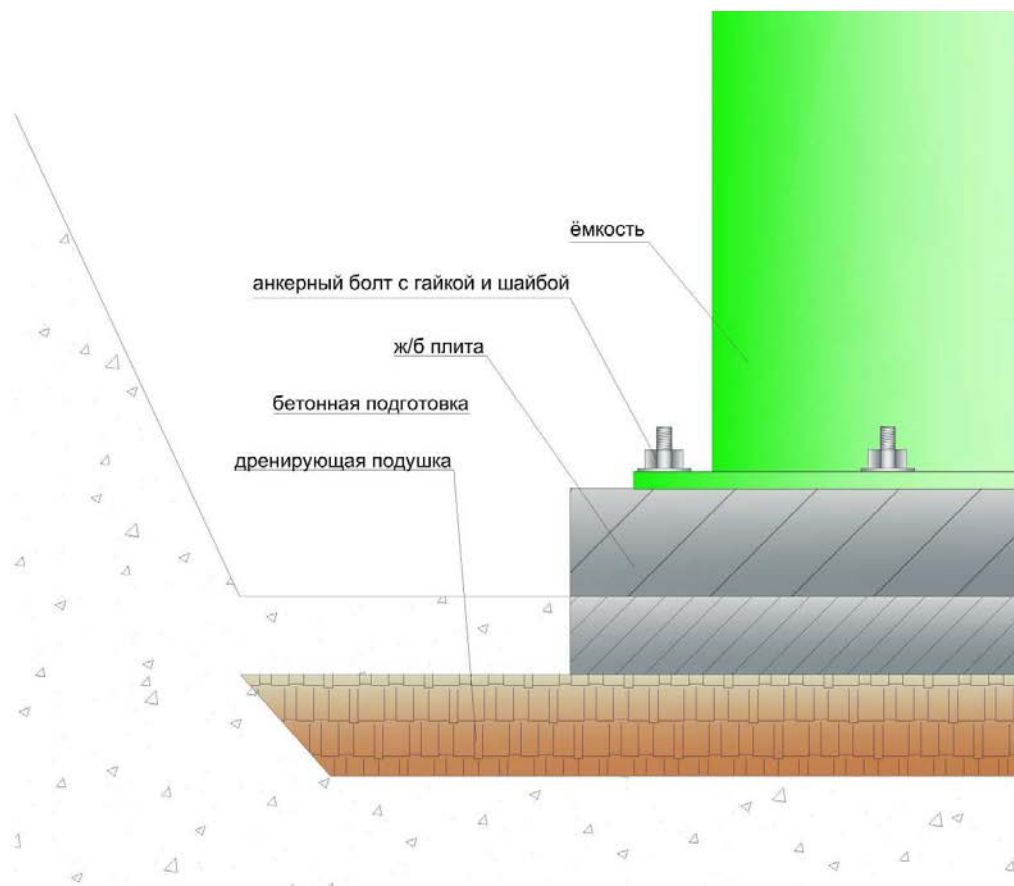

Рисунок 6 – Пример устройства пригруза корпуса

ИИИ № 00000	Подл. и. дата
ИИИ № 00000	Взам. инв. №
ИИИ № 00000	ИИИ № 00000
ИИИ № 00000	Подл. и. дата
ИИИ № 00000	ИИИ № 00000

Лит	Изм.	№ док.им.	Подл.	Дата	UV_ТТ
-----	------	-----------	-------	------	-------

6. Демонтировать муляжи технологического оборудования и запорной арматуры, если таковые установлены на время транспортировки изделия.
7. Смонтировать в проектное положение технологическое оборудование и запорную арматуру.
8. Составить акт освидетельствования скрытых работ на монтаж и закрепления оборудования на фундаменте и получить разрешение на обратную засыпку.

10.4.3. Обратная засыпка изделий



Обратную засыпку производить **песком** без камней и крупных включений с острыми гранями. Использование местного грунта допускается использовать при согласовании с руководителем монтажного подразделения поставщика изделия.

1. Произвести послойную в 200-300 мм засыпку и уплотнение грунта до верхней отметки монолитной ж/б плиты основания. Утрамбовать первый слой пневматическими трамбовками или пролить водой. Проверить горизонтальность / вертикальность корпуса.
2. Продолжить послойную засыпку с последующей утрамбовкой, тщательно уплотняя песок со всех сторон корпуса, до уровня входного и выходного патрубков. Помнить, что одновременно с засыпкой песком следует заливать воду во все отсеки установки.
3. После засыпки каждого слоя, необходимо проверять горизонтальность установки корпуса.
4. Необходимо обратить особое внимание на уплотнение грунта под трубами, чтобы избежать излома данных участков. Затем подсоединить подводящий и технологические трубопроводы. Соединение производится в соответствии с указаниями в инструкции по монтажу и проектом. Типовые стандартные решения по герметизации трубопроводов (самых распространенных) в стеклопластиковой гильзе изделий ООО «АКО» представлены для справки в разделе 10.6. При варианте с уплотнителями кольцевых пространств УКП (ПЭ трубы, стальные), необходимо, в обязательном порядке, произвести затяжку болтов уплотнителя УКП на патрубках, внутри гильз установки. Данный этап является обязательным при монтаже изделия.

Инд № 00000	Инд № 00000	Инд № 00000	Инд № 00000	Инд № 00000	Инд № 00000
Инд № 00000	Инд № 00000	Инд № 00000	Инд № 00000	Инд № 00000	Инд № 00000
Инд № 00000	Инд № 00000	Инд № 00000	Инд № 00000	Инд № 00000	Инд № 00000
Инд № 00000	Инд № 00000	Инд № 00000	Инд № 00000	Инд № 00000	Инд № 00000
Инд № 00000	Инд № 00000	Инд № 00000	Инд № 00000	Инд № 00000	Инд № 00000
Инд № 00000	Инд № 00000	Инд № 00000	Инд № 00000	Инд № 00000	Инд № 00000

Инд № 00000	Инд № 00000	Инд № 00000	Инд № 00000	Инд № 00000	Инд № 00000
Инд № 00000	Инд № 00000	Инд № 00000	Инд № 00000	Инд № 00000	Инд № 00000
Инд № 00000	Инд № 00000	Инд № 00000	Инд № 00000	Инд № 00000	Инд № 00000
Инд № 00000	Инд № 00000	Инд № 00000	Инд № 00000	Инд № 00000	Инд № 00000
Инд № 00000	Инд № 00000	Инд № 00000	Инд № 00000	Инд № 00000	Инд № 00000
Инд № 00000	Инд № 00000	Инд № 00000	Инд № 00000	Инд № 00000	Инд № 00000

UV_ТТ

5. Установить на штатные места клеммные коробки, датчики и прочее электрооборудование в емкости и проложить кабель, если такое предусмотрено поставкой и проектом.
6. Произвести обратную засыпку до проектных отметок.

Уплотнение грунта следует производить, когда его естественная влажность является оптимальной. При недостаточной влажности связных грунтов (содержание глинистых частиц более 12%) их следует увлажнять в местах разработки, а увлажнять несвязные грунты (содержание глинистых частиц менее 3%) можно и в отсыпаемом слое. При избыточной влажности грунта следует производить его подсушивание.



Уплотнение производить с помощью ручных трамбовок массой не более 100 кг. Не допускается производить уплотнение грунта ближе, чем 30 см от емкости. Не допускается контакта уплотняющего оборудования с емкостью во избежание её повреждения.

Во избежание смещения емкости насыпают грунт с каждой стороны изделия поочередно. Выравнивание грунта перед трамбовкой производится вручную. Толщина каждого слоя засыпки вокруг изделий не должна превышать 30 см.

Не допускается движение автотранспорта и тяжелой строительной техники после обратной засыпки в непосредственной близости от емкости во избежание ее повреждения. Защитная зона должна быть ограждена лентой.

Толщина уплотняемых слоев грунта, заданная в ППР, отмечается рисками на поверхности емкости. Время воздействия на грунт устанавливается расчетом и пробным уплотнением. Число проходов (ударов) должно быть 5-6, при этом каждый последующий проход трамбующей машины должен перекрывать след предыдущей на 10-20 см.

Грунт, подлежащий использованию для обратной засыпки котлованов и траншей с последующим его уплотнением, должен укладываться в отвал с применением мер против его промерзания и увлажнения.

Для обеспечения равномерной осадки грунта засыпки, в пределах одной емкости, необходимо применять однородный грунт. Не допускается содержание в грунте древесины, гниющего или легкосжимаемого строительного мусора. Не допускается производить обратную засыпку при наличии в котловане снега, льда или использовать мороженный грунт обратной засыпки. Температура грунта обратной засыпки должна обеспечивать

Инд № 01010	Подл и Дата
Инд № 01011	Взвм инд №
Инд № 01012	Подл и Дата
Инд № 01013	Подл и Дата

					UV_ ПП	Лист 24
Лист	Изм.	№ док.им.	Подл.	Дата		

сохранение естественной структуры грунта до конца его уплотнения во избежание послойного замораживания обратной засыпки.

Воду для смачивания грунта при уплотнении следует брать из существующего водопровода на строительной площадке или при его отсутствии привозить воду в бойлерах.

10.5. Типовые решения по герметизации узлов прохода

Ниже представлены примеры типовых решений по герметизации узлов прохода труб в гильзе стеклопластикового корпуса. При монтаже трубопроводов так же необходимо руководствоваться требованиями нормативной документации и инструкций по монтажу завода-производителя трубной продукции.

1. Герметизация труб с помощью уплотнителя кольцевых пространств (УКП) производится в два этапа.

- Завести трубу в УКП (заранее установленную в гильзе).
- Затянуть УКП.

В случае если в гильзе уже установлена труба и из гильзы выходит гладкий конец трубы, то необходимо перед приваркой к сетям производить контрольную затяжку УКП.

В зависимости от материала трубы применяются различные способы сварки, например, такие как электродуговая для стальных труб или сварка встык для ПЭ труб.



Рисунок 7 – Герметизация труб с помощью уплотнителя кольцевых пространств (УКП)

2. Герметизация гофрированных труб осуществляется следующим образом:

- Завести трубопровод с надетым на него уплотнительным кольцом в гильзу, предварительно смазав уплотнительное кольцо.

Подп. и дата
Взам. инв. №
Инв. № инв.
Подп. и дата
Инв. № инв.

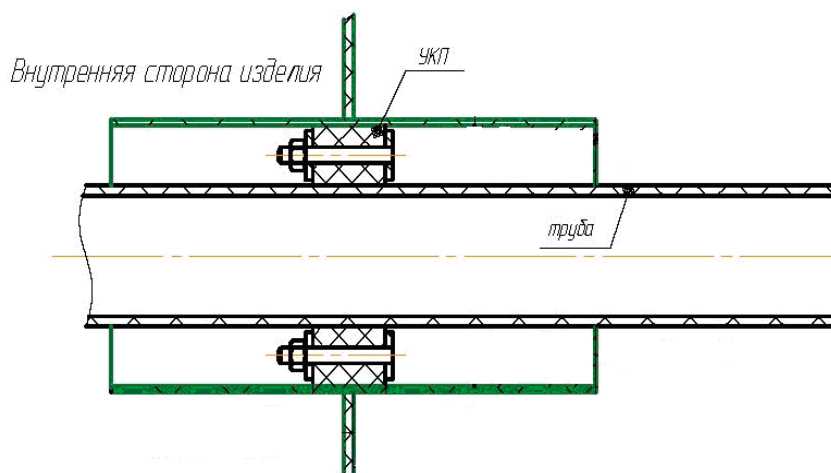
Лист	UV_ТТ	Лист			
Лит	Изм.	№ док.им.	Подп.	Дата	25

- Выставить трубопровод согласно проектным отметкам.



Рисунок 8– Герметизации гофрированной трубы с помощью уплотнительных колец



Для сохранения целостности стеклопластиковой гильзы изделия, следует выполнить бетонную подушку (ложемент) под узлом входа гофрированной трубы в стеклопластиковую гильзу, которая примет на себя основную часть нагрузки (см. рис. 9).

Для зачеканки труб в стеклопластиковой гильзе руководствуйтесь рисунком 9.

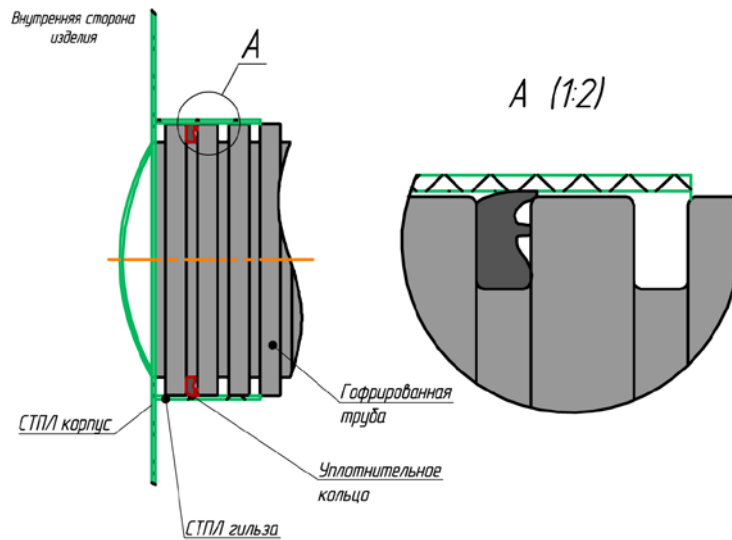
ИИИ № 00000	Подп. и дата
ИИИ № 00000	Взам. инв. №
ИИИ № 00000	ИИИ № 00000
ИИИ № 00000	Подп. и дата
ИИИ № 00000	

Лит	Изм.	№ док.им.	Подп.	Дата	UV_ТТ
-----	------	-----------	-------	------	-------

Схема герметизации узла с наружной стороны изделия

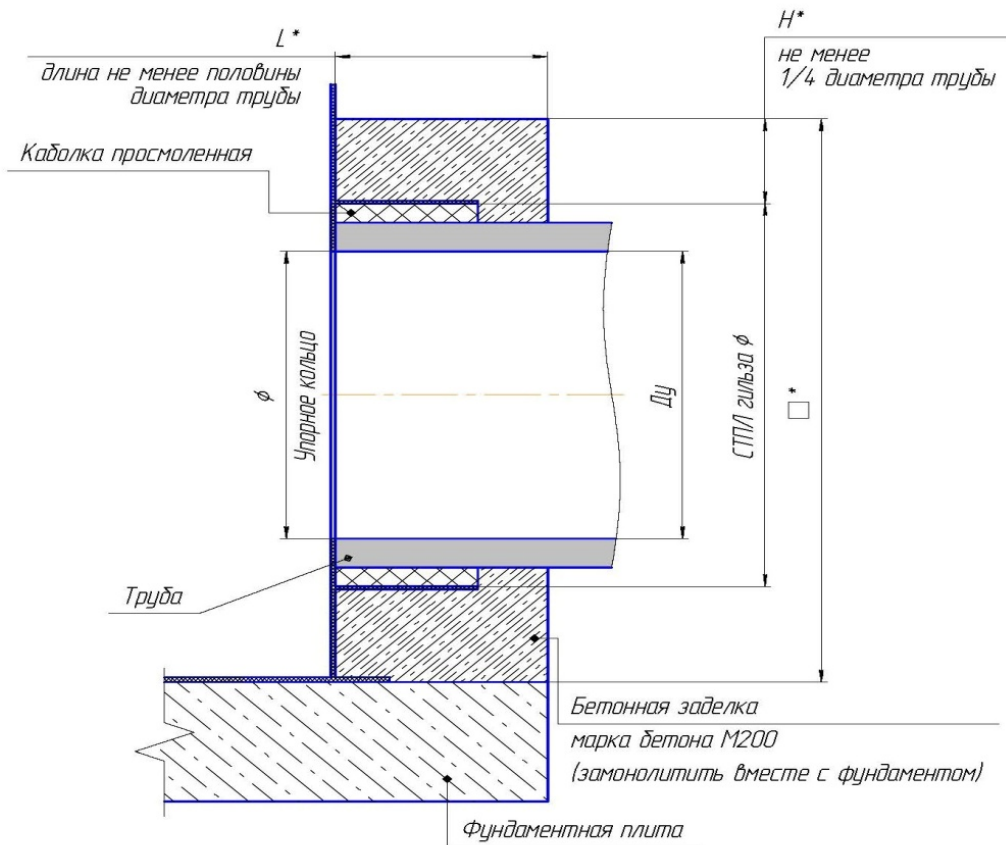

- * Размеры на схеме даны ориентировочные и могут меняться в зависимости от условий строительства.
- Стыковку трубы с колодезom выполнить строго соосно с гильзой с использованием опорных элементов.

Рисунок 9 – Пример герметизации трубы путем зачеканки бетоном

10.6. Монтаж под проезжую часть (если предусмотрено)

При установке оборудования вблизи или под проезжей частью (места движения автотранспорта, строительной техники и др.), для компенсации нагрузки, над корпусом оборудования необходимо установить разгрузочную железобетонную плиту. Расчёт и конструкцию железобетонной плиты выполнить при разработке проектной документации по устройству очистных сооружений. Железобетонная плита выполняется по песчаной подготовке. Разгрузочная плита не должна жёстко примыкать к стенкам технического колодца и опираться на него (узел примыкания необходимо согласовать с заводом изготовителем)

Инв. №	Плпдн и. Дпдп	Лист				
	Инв. №					
Инв. №	Взлм инв. №	Лист				
	Инв. №					
Инв. №	Плпдн и. Дпдп	Лист				
	Инв. №					
Инв. №	Плпдн и. Дпдп	Лист				
	Инв. №					
Лист	Изм.	№ док.им.	Подп.	Дата	UV_ТТ	27



Рисунок 10 – Пример монтажа под проезжую часть

10.7. Монтажные работы в зимнее время

В зимнее время работы выполнять в строгом соответствии со специальным ППР в зимнее время, требованиями СНиП, СП и других действующих норм, и правил. Заполнение емкостного оборудования водой при отрицательных температурах согласовать с заводом изготовителем.

10.8. Контроль качества работ и ответственность

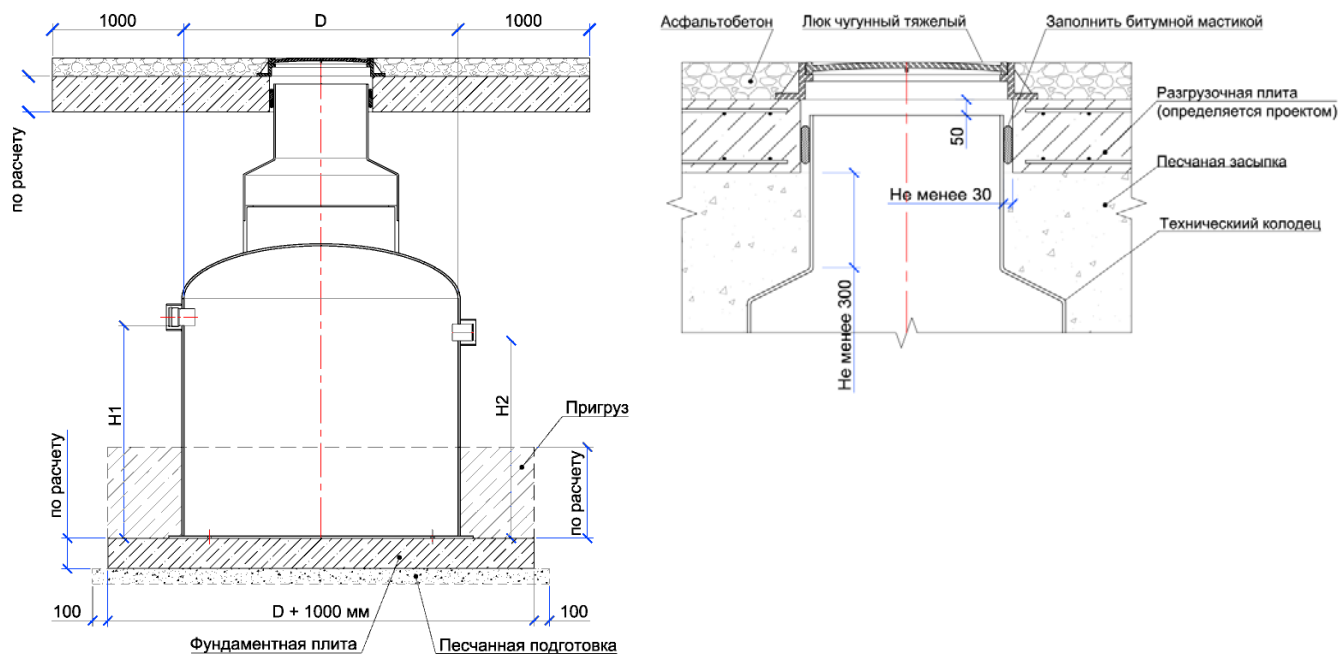
При проведении монтажных работ необходимо:

- соблюдать требования данной инструкции;
- при монтаже учитывать требования нормативной документации;
- руководствоваться проектными решениями;
- при необходимости пользоваться консультационными услугами СМУ ООО «АКО», при наличии соответствующего договора;

В процессе монтажа для контроля работ необходимо составление следующих документов (по СНиП 3.02.01-87, СНиП 3.05.05-84):

1. Акт освидетельствования скрытых работ на устройство естественных оснований под земляные сооружения, фундаменты;
2. Акт освидетельствования скрытых работ на выполнение предусмотренных проектом или назначенных по результатам осмотра вскрытых оснований, инженерных мероприятий по закреплению грунтов и подготовки оснований (если таковое имеется);

ИИИИ	Подл. и. дата
ВЗММ ИИИИ №	
ИИИИ № ИИИИИ	
Подл. и. дата	
ИИИИ № ИИИИИ	

3. Акт освидетельствования скрытых работ на обратную засыпку пазух с послойным уплотнением;
4. Акт освидетельствования скрытых работ на арматурные работы при дальнейшем бетонировании, а также установки закладных частей и деталей;
5. Акт освидетельствования скрытых работ на устройство фундаментов под оборудование;
6. Акт освидетельствования скрытых работ на монтаж и закрепление оборудования на фундаменте;
7. Лабораторный протокол анализа проб грунта после обратной засыпки с уплотнением.



Гарантийные обязательства на изделия стеклопластиковые производства ООО «АКО» сохраняются только при оформлении вышеуказанных документов при монтаже изделия, гарантирующих контроль качества выполненных работ.

ИИИ № 00000	Подп. и дата	Взам. инв. №	ИИИ № 00000	Подп. и дата	ИИИ № 00000	UV_ТТ	Лист
ИИИ № 00000	Подп. и дата	ИИИ № 00000	Подп. и дата	ИИИ № 00000	ИИИ № 00000		29
Лист	Изм.	№ докум.	Подп.	Дата			

11. ГАРАНТИИ ИЗГОТОВИТЕЛЯ

Модель: Колодец стеклопластиковый под установку УФ-обеззараживания сточной воды АСО UV, производительностью _____ л/с.

Заводской номер:

Заказчик:

Дата выдачи: «_____» _____ 202_г.

Предприятие-изготовитель: ООО «АКО», РФ, 445030, г. Тольятти,
ул. 40 лет Победы 13Б

Предприятие-изготовитель гарантирует соответствие оборудования требованиям ТУ 28.29.12-001-68868891-2022 при соблюдении Заказчиком условий хранения и эксплуатации данного оборудования.

Гарантия на корпус установки - 5 лет с момента приемки продукции и подписания товаросопроводительных документов.

Гарантия на прочее оборудование в соответствии гарантийным листом завода-изготовителя.

Условия гарантии.

1. Гарантия действительна при соблюдении потребителем условий хранения, эксплуатации и монтажа, изложенных в данном документе.
2. При предъявлении претензий потребитель должен составить акт рекламации и приложить документ с пометкой о дате продажи. При предъявлении претензии в части потери работоспособности оборудования, в обязательном порядке должны прикладываться заверенные копии журналов обслуживания и консервации. В противном случае претензии могут быть отклонены или остаться без рассмотрения.

За справочной информацией обращаться по тел. (8482) 559-901,
факс: (8482) 559-902; E-mail: info@acogroup.ru, www.acorussia.ru
Россия, 445030, г. Тольятти, ул. 40 лет Победы 13 Б

Руководитель отдела производственной
и ливневой канализации ООО «АКО»

Харитонов А.С.

м.п

Подп. и дата
Взам. инв. №
Инв. № подл.
Подп. и дата
Инв. № подл.

Лист	30		
UV_ТТ			
Лист	30		
Изм.	№ докум.	Подп.	Дата

12. ПРИЛОЖЕНИЕ К ТЕХНИЧЕСКОМУ ПАСПОРТУ

Идентификационный номер	Полное наименование	Идентификационный номер	Полное наименование	Идентификационный номер	Идентификационный номер	UV_ТТ	Лист
							31
Лист	Изм.	№ докум.	Подп.	Дата			



11.01.2022 № 1
На № _____ от _____

Партнерам ООО «ЭКОЛАЙН»

О завершении процедуры реорганизации в
форме присоединения

Уважаемые партнеры!

Информируем вас о завершении процедуры реорганизации в форме присоединения Общества с ограниченной ответственностью «ЭКОЛАЙН» (ИНН 6321078095/ ОГРН 1036301061994) к Обществу с ограниченной ответственностью «АКО» (ИНН 7702743842/ ОГРН 1107746840475), что подтверждается внесением соответствующей записи в единый государственный реестр юридических лиц (ГРН 2226300014060 от «10» января 2022 г.).

В связи с реорганизацией в форме присоединения все права и обязанности ООО «ЭКОЛАЙН» переходят к ООО «АКО» в порядке универсального правопреемства в соответствии со ст.ст. 58, 129 ГК РФ.

Для оформления данных изменений в рамках имеющихся договорных отношений с ООО «ЭКОЛАЙН», в ближайшее время мы подготовим и направим в ваш адрес дополнительные соглашения к договорам о замене стороны договора.

Выражаем Вам свою признательность за оказанное доверие в выборе партнера и надеемся на продолжение сотрудничества!

Приложения:

1. Лист записи ГРН 2226300014060 от «10» января 2022 г.

С уважением,

Генеральный директор

П.В. Маковский





СЕРТИФИКАТ СООТВЕТСТВИЯ

№ РОСС RU.АИ24.Н02758

Срок действия с 13.05.2016 по 12.05.2019

№ 1969545

ОРГАН ПО СЕРТИФИКАЦИИ продукции общества с ограниченной ответственностью "Симбирский центр сертификации". 432030, РОССИЯ, Ульяновская область, г. Ульяновск, ул. Маяковского, д. 38, офис 1. Телефон +78422674703, факс +78422674703, адрес электронной почты certif73@mail.ru. Регистрационный номер RA.RU.11АИ24

ПРОДУКЦИЯ Колодцы смотровые, перепадные, дождеприемные, водопроводные из стеклопластика
ТУ 4859-011-48117609-09.
Серийный выпуск

код ОК 005 (ОКП):

48 5912

СООТВЕТСТВУЕТ ТРЕБОВАНИЯМ НОРМАТИВНЫХ ДОКУМЕНТОВ

ТУ 4859-011-48117609-09, СНиП II-7-81 к сейсмическому воздействию 9 баллов по шкале MSK-64

код ТН ВЭД России:

ИЗГОТОВИТЕЛЬ Общество с ограниченной ответственностью "ЭКОЛАЙН" (ООО "ЭКОЛАЙН")
ИНН 6321078095

Юридический адрес: улица 40 лет Победы, дом 13 Б, город Тольятти, Самарская область, РФ, 445030.

Фактический адрес: улица Северная, дом 21, Автозаводской район, город Тольятти, Самарская область, РФ

СЕРТИФИКАТ ВЫДАН Общество с ограниченной ответственностью "ЭКОЛАЙН" (ООО "ЭКОЛАЙН")

Юридический адрес: улица 40 лет Победы, дом 13 Б, город Тольятти, Самарская область, 445030.

Фактический адрес: улица Северная, дом 21, Автозаводской район, город Тольятти, Самарская область, РФ

Телефон: 8 (482) 55-99-01. Факс: 8 (482) 55-99-02. Адрес электронной почты: office@ecso.ru

НА ОСНОВАНИИ Протокол испытаний от 13.05.2016 № 29-Н Объединенный испытательный центр Общества с ограниченной ответственностью «ЕвразэсТест», аттестат аккредитации регистрационный номер РОСС RU.0001.10ТР01 от 02.09.2014 до 02.09.2019; Расчет корпуса колодца на сейсмические нагрузки с применением программного комплекса Structure CAD; Отчет о научно-исследовательской работе исследование статической прочности образцов из полимерных композиционных материалов (ПКМ) от 10.06.2015, выполнен Самарским государственным аэрокосмическим университетом имени академика С.П. Королева (национальный исследовательский университет); Протокол испытаний на пожарную опасность № 538 от 03.06.2013 ФГБУ «Судебно-экспертное учреждение федеральной противопожарной службы «Испытательная пожарная лаборатория» по Самарской области».

ДОПОЛНИТЕЛЬНАЯ ИНФОРМАЦИЯ Периодичность ИК один раз в год. Применение знака соответствия и форма: согласно п. 4.5 «Положения о знаке Системы сертификации ГОСТ Р при добровольной сертификации продукции (работ, услуг)». Место нанесения знака соответствия: на изделии, на сопроводительной документации.
Схема сертификации: 3



Руководитель органа

Эксперт

Г. С. Гаспарян
подпись
С. Н. Ефимов
подпись

Г. С. Гаспарян

инициалы, фамилия

С. Н. Ефимов

инициалы, фамилия

Сертификат не применяется при обязательной сертификации

ФЕДЕРАЛЬНАЯ СЛУЖБА ПО НАДЗОРУ В СФЕРЕ ЗАЩИТЫ ПРАВ ПОТРЕБИТЕЛЕЙ И БЛАГОПОЛУЧИЯ ЧЕЛОВЕКА
УПРАВЛЕНИЕ РОСПОТРЕБНАДЗОРА ПО ВЛАДИМИРСКОЙ ОБЛАСТИ

**ФЕДЕРАЛЬНОЕ БЮДЖЕТНОЕ УЧРЕЖДЕНИЕ ЗДРАВООХРАНЕНИЯ
ЦЕНТР ГИГИЕНЫ И ЭПИДЕМИОЛОГИИ В ВЛАДИМИРСКОЙ ОБЛАСТИ**

Испытательный Лабораторный Центр, аттестат № ГСЭН.RU.ЦОА.017, Государственный реестр № РОСС RU.0001.510136
Юридический адрес: 600001, г. Владимир, Ул. Офицерская, 20, Почтовый адрес: 600005, г. Владимир, ул. Токарева, 5
Тел. (4922) 535828, 535836, 535835, факс (4922) 535828

Регистрационный номер: 1146
от 20.03.2013 г.

УТВЕРЖДАЮ
И.О. главного врача ФБУЗ
«Центр гигиены и эпидемиологии
в Владимирской области»



А.Н. Брыченко

ЭКСПЕРТНОЕ ЗАКЛЮЧЕНИЕ № 451

**о соответствии продукции Единым санитарно-эпидемиологическим и
гигиеническим требованиям к товарам, подлежащим санитарно-
эпидемиологическому надзору (контролю).**

- 1. Наименование продукции:** ЕМКОСТИ ИЗ СТЕКЛОПЛАСТИКА ДЛЯ КАНАЛИЗАЦИОННЫХ НАСОСНЫХ СТАНЦИЙ, НЕФТЕУЛОВИТЕЛЕЙ, ЖИРОУЛОВИТЕЛЕЙ, УСТАНОВОК ДЛЯ ОЧИСТКИ СТОЧНЫХ ВОД.
- 2. Получатель заключения:** Общество с ограниченной ответственностью «ЭКОЛАЙН», ул. 40 лет Победы, 13Б, 445030, г. Тольятти, Самарская обл., РФ
- 3. Производитель продукции:** Общество с ограниченной ответственностью «ЭКОЛАЙН», ул. 40 лет Победы, 13Б, 445030, г. Тольятти, Самарская обл., РФ
- 4. Представленные материалы:**
 - ТУ 2296 - 001 - 4817609- 99;
 - протокол лабораторных исследований ИЦ Сергиево-Посадского филиала ФБУ «ЦСМ Московской области» № 125-0032 от 5 марта 2013 г. (аттестат аккредитации ГСЭН № РОСС RU.0001.516503, аттестат аккредитации ГОСТ Р № РОСС RU.0001.21АЮ22);
- 5. Область применения продукции:** для канализационных насосных станций, нефтеуловителей, жируловителей, установок для очистки сточных вод.

ПРОТОКОЛ ЭКСПЕРТИЗЫ ПРОДУКЦИИ.

Санитарно-эпидемиологическая экспертиза продукции проведена на соответствие требованиям раздела 3 «Требования к материалам, реагентам, оборудованию, используемым для водоочистки и водоподготовки» главы II Единых санитарно-эпидемиологических и гигиенических требований к товарам, подлежащим санитарно-эпидемиологическому надзору (контролю), утвержденных решением Комиссии Таможенного союза от 18.06.2010 г. № 299 (далее Единые санитарные требования).

В результате санитарно-эпидемиологической экспертизы представленных материалов установлено, что продукция предназначена для канализационных насосных станций, нефтеуловителей, жируловителей, установок для очистки и хранения сточных вод.

В соответствии с разделом 3 Единых санитарных требований Испытательным Центром Сергиево-Посадского филиала ФБУ «ЦСМ Московской области» (аттестат аккредитации ГСЭН № РОСС RU.0001.516503, аттестат аккредитации ГОСТ Р № РОСС RU.0001.21АЮ22) проведены лабораторные исследования водной вытяжки на миграцию химических веществ в модельную среду (дистиллированная вода), органолептические показатели.

На основании результатов экспертизы нормативно-технической документации, вышеуказанных гигиенических характеристик, продукция соответствует требованиям, раздела 3 «Требования к материалам, реагентам, оборудованию, используемым для водоочистки и водоподготовки» главы II Единых санитарно-эпидемиологических и гигиенических требований к товарам, подлежащим санитарно-эпидемиологическому надзору (контролю) и может быть рекомендована для канализационных насосных станций, нефтеуловителей, жируловителей, установок для очистки сточных вод, при условии соблюдения следующих требований:

Исследование водной вытяжки (дистиллированная вода, температура 25°C, время экспозиции 3 суток)

Запах, баллы	2
Цветность, градусы	20
Мутность, ЕМФ	2,6
Наличие осадка	Отсутствие

Пенообразование - отсутствие стабильной крупнопузырчатой пены, высота мелкопузырчатой пены у стенок цилиндра – не выше 1 мм

Водородный показатель pH, в пределах 6-9

Окисляемость перманганатная, мг/дм³ 5,0

Миграция химических веществ в модельную среду (дистиллированная вода, температура 25°C, время экспозиции 3 суток), мг/дм³, не более

Железо	0,3
Марганец	0,1
Никель	0,1
Медь	1,0
Кадмий	0,0005
Свинец	0,015
Цинк	5,0
Алюминий	0,5
Хром (VI), мг/дм ³	0,05
Хром (III), мг/дм ³	0,5
Бенз(а)пирен	0,000005

- хранение в упаковке предприятия-изготовителя.
- маркировка продукции должна включать в себя следующие данные: наименование предприятия-изготовителя, его местонахождение, область применения продукции, обозначение нормативного документа, дата изготовления;

Выводы:

На основании результатов экспертизы представленной документации продукция, в заявленной области применения, соответствует требованиям раздела 3 «Требования к материалам, реагентам, оборудованию, используемым для водоочистки и водоподготовки» главы II Единых санитарно-эпидемиологических и гигиенических требований к товарам, подлежащим санитарно-эпидемиологическому надзору (контролю), утвержденных решением Комиссии Таможенного союза от 18.06.2010 г. № 299 и может быть рекомендована для канализационных насосных станций, нефтеуловителей, жируловителей, установок для очистки и хранения сточных вод, кроме хранения питьевой воды.

Эксперт - врач ФБУЗ
«Центр гигиены и эпидемиологии
в Владимирской области»

Д.Д.Омельченко