

ТЕХНИЧЕСКИЙ ПАСПОРТ

ИНСТРУКЦИЯ ПО МОНТАЖУ И ЭКСПЛУАТАЦИИ

Пескоуловитель АСО ОТВ (G),  
производительностью 10-100л/с

Объект: \_\_\_\_\_

\_\_\_\_\_

\_\_\_\_\_

г. Тольятти  
2023 г.



## СОДЕРЖАНИЕ

1.	ВВЕДЕНИЕ .....	3
2.	ЗАЩИТА ИНТЕЛЛЕКТУАЛЬНОЙ СОБСТВЕННОСТИ .....	4
3.	КОМПЛЕКТНОСТЬ И ТЕХНИЧЕСКИЕ ХАРАКТЕРИСТИКИ .....	5
3.1.	Комплектация поставки.....	5
3.2.	Технические характеристики изделия .....	6
3.2.1.	Основные технические характеристики и параметры.....	6
4.	УСТРОЙСТВО И РАБОТА.....	7
4.1.	Описание изделия. Назначение.....	7
5.	ДОПОЛНИТЕЛЬНОЕ ОБОРУДОВАНИЕ .....	10
5.1.	Комплект мониторинга наполняемости установки осадком и нефтепродуктами, а также необходимости промывки / замены сорбционной загрузки. Стойка сигнализатора .....	10
5.2.	Люк чугунный канализационный.....	12
5.1.	Ленты для крепления к фундаменту.....	12
6.	ИНСТРУКЦИЯ ПО МОНТАЖУ .....	14
6.1.	Общие указания по монтажу .....	14
6.2.	Монтаж и демонтаж .....	14
6.2.1.	Подготовка основания из монолитной ж/б плиты.....	14
6.2.2.	Монтаж изделий на основание.....	16
6.2.3.	Обратная засыпка изделий.....	19
6.3.	Типовые решения по герметизации узлов прохода .....	25
7.	ИНСТРУКЦИЯ ПО ЭКСПЛУАТАЦИИ .....	29
7.1.	Общие данные.....	29
7.2.	Требования безопасности.....	29
7.3.	Эксплуатационные ограничения.....	29
7.4.	Порядок технического обслуживания.....	30
7.4.1.	Общие указания по эксплуатации площадки ЛОС .....	30
7.4.2.	Общие указания по эксплуатации установки .....	30
7.4.3.	Порядок выполнения технического обслуживания .....	31
7.5.	Консервация .....	32
8.	ТРАНСПОРТИРОВАНИЕ И ХРАНЕНИЕ .....	34
9.	ГАРАНТИЙНЫЙ ТАЛОН.....	36
10.	ПРИЛОЖЕНИЕ К РУКОВОДСТВУ ПО ЭКСПЛУАТАЦИИ .....	37

Подп. и дата						<i>ОТВ(Г).ТП</i>		
	Взам. инв. №							
Подп. и дата								
	Инв. № подл.							
Инв. № подл.								









### 3.2. Технические характеристики изделия

#### 3.2.1. Основные технические характеристики и параметры

Основные технические характеристики установки АСО ОТВ представлены в таблице 2.

Таблица 2 – Основные технические характеристики изделия.

Марка	Q, л/с	Вес, кг*	Основные размеры (мм)*					Технические колодцы, шт.
			D	L	Dy	H1	H2	ТК-1000
ОТБ-10	10	850	1500	4200	200	1300	1200	2
ОТБ-15	11-15	1000	2200	4750	200	2000	1900	2
ОТБ-20	16-20	1250	2200	5800	200	2000	1900	2
ОТБ-25	21-25	1400	2200	6500	250	1950	1850	2
ОТБ-30	26-30	1600	2200	7500	250	1950	1850	2
ОТБ-35	31-35	1800	2200	8500	250	1950	1850	2
ОТБ-40	36-40	2000	2200	9500	300	1900	1800	2
ОТБ-45	41-45	2200	2200	10500	300	1900	1800	2
ОТБ-50	46-50	2400	2200	11500	300	1900	1800	2
ОТБ-55	51-55	2750	2200	13000	300	1900	1800	2
ОТБ-60	56-60	2700	3000	8000	300	2700	2600	2
ОТБ-65	61-65	2850	3000	8500	350	2600	2500	2
ОТБ-70	66-70	3000	3000	9000	350	2600	2500	2
ОТБ-75	71-75	3200	3000	9500	350	2600	2500	2
ОТБ-80	76-80	3350	3000	10000	350	2600	2500	2
ОТБ-85	81-85	3700	3000	11000	400	2600	2500	2
ОТБ-90	86-90	4000	3000	12000	400	2600	2500	2
ОТБ-95	91-95	4200	3000	12500	400	2600	2500	2
ОТБ-100	96-100	4350	3000	13000	400	2600	2500	2

\* - Масса корпуса без учёта веса воды (для расположения под газоном и глубине отводящего 2,5 метра)

*Количество, тип технических колодцев и диаметры патрубков могут быть уточнены при проектировании.*

ИИИ № 00000  
 Подл и Лист  
 ИИИ № 00000  
 ИИИ № 00000  
 Подл и Лист  
 ИИИ № 00000

## 4. УСТРОЙСТВО И РАБОТА

### 4.1. Описание изделия. Назначение



Рисунок 1 – Общий вид колодцев АСО ОТВ

1 – тонкослойные модули; 2 – стояк для откачки осадка; 3 – датчик уровня песка; 4 – сигнализирующая панель; 5 – технический колодец с крышкой; 6 – лестница; 7 – подводящий патрубок; 8 – отводящий патрубок.

Установка АСО ОТВ представляет собой подземное сооружение полной заводской готовности, состоящее из одного цилиндрического резервуара (емкости), установленного вертикально.

Изм. № 01/01	Подп. и Дата
Изм. № 02/01	Подп. и Дата
Изм. № 03/01	Подп. и Дата
Изм. № 04/01	Подп. и Дата
Изм. № 05/01	Подп. и Дата
Изм. № 06/01	Подп. и Дата
Изм. № 07/01	Подп. и Дата
Изм. № 08/01	Подп. и Дата
Изм. № 09/01	Подп. и Дата
Изм. № 10/01	Подп. и Дата

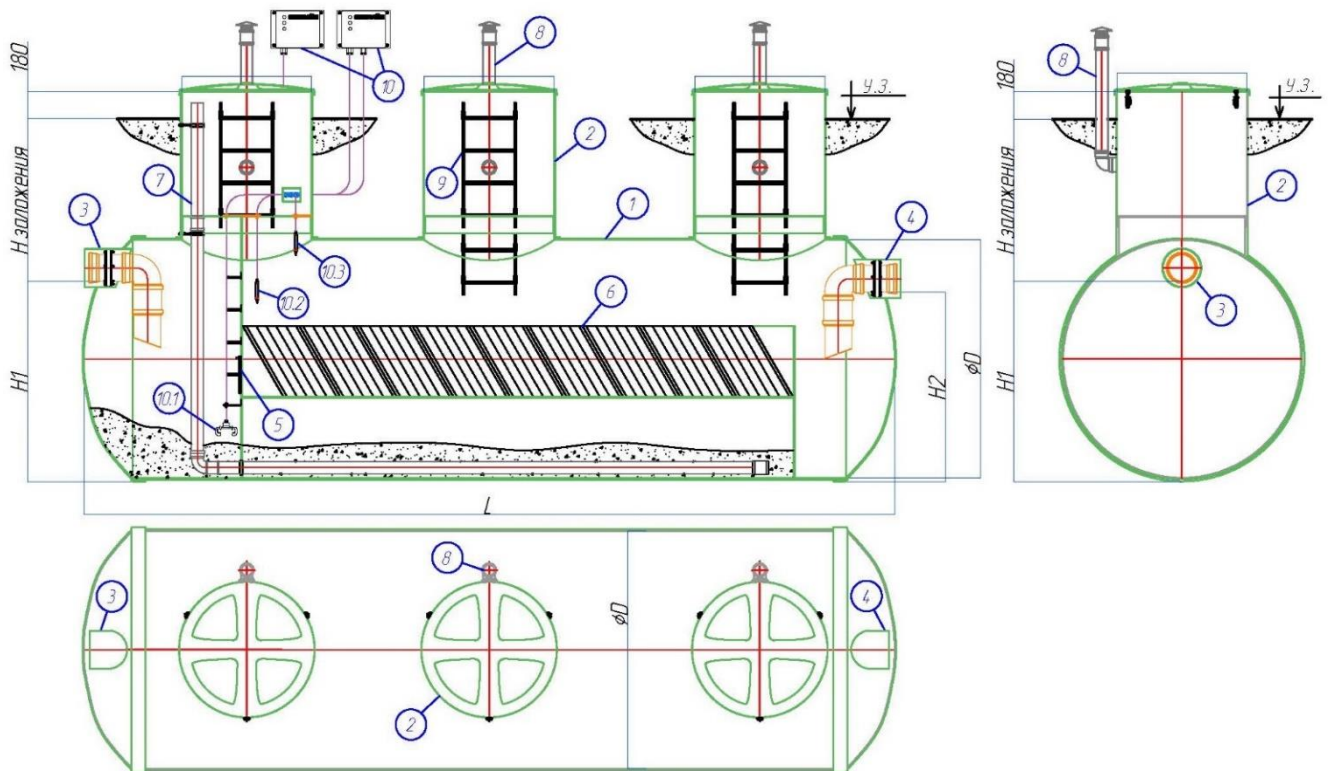
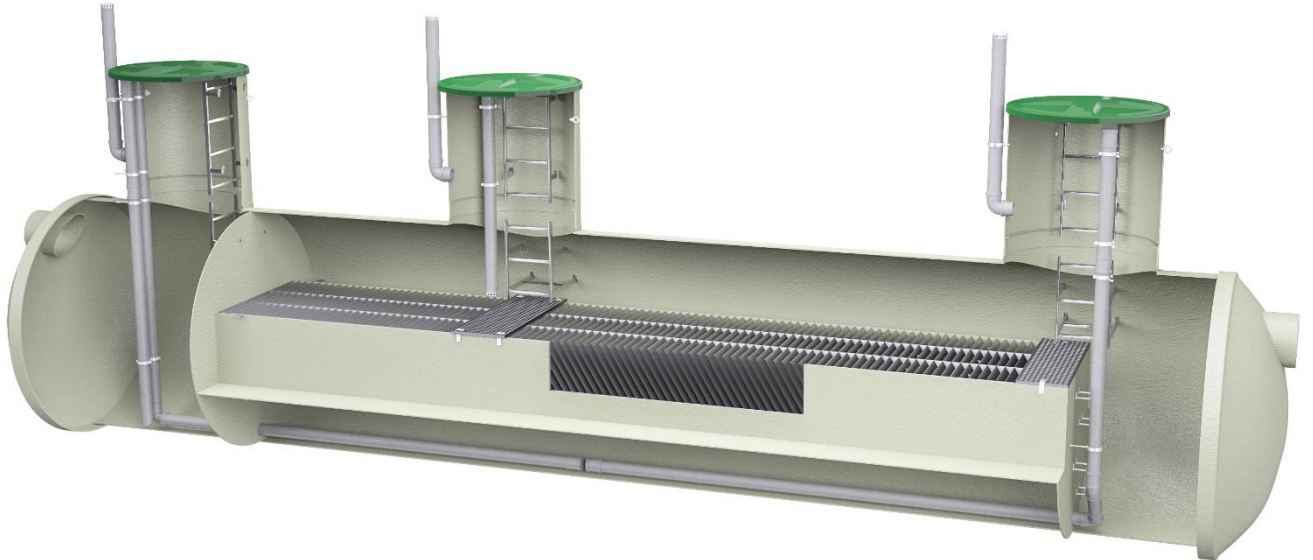
Лист	7			
Изм.	№ докум.	Подп.	Дата	ОТВ(Г).ТП

Корпус установки представляет собой строительную конструкцию, является инженерным сооружением, выдерживающим нагрузки от давления грунта и грунтовых вод, массы технологического оборудования (если таковое предусмотрено) и выполнен согласно ТУ 28.29.12-001-68868891-2022.



В случае размещения в районах с сейсмической активностью более 7 баллов, необходимо предусмотреть усиление стенок корпуса (стоимость при этом увеличивается). В случае размещения под проезжей частью в обязательном порядке должна быть предусмотрена разгрузочная плита выполненная в соответствии с рекомендациями данного паспорта и рассчитанная аккредитованной проектной организацией.

Принцип действия пескоуловителя заключается в гравитационной седиментации – оседании крупных минеральных частиц большой плотности под действием силы тяжести на дно установки. В пескоуловителе так же осуществляется частичная очистка воды от нефтепродуктов, которые за счет разности плотностей жидкостей всплывают на поверхность воды в виде нефтяной пленки.

На первоначальном этапе работы установки задерживается крупный плавающий мусор и прочие включения, посредством прохождения стока через стационарную сороудерживающую сетку в приемной камере. Здесь же происходит предварительное отстаивание, где выделяются частицы с высокой гидравлической крупностью и большой плотностью. При подаче сточной воды на пескоуловитель в напорном режиме, приемная камера может быть доукомплектована гасителем напора.



Для снижения негативного влияния турбулентного режима движения жидкости на процесс отстаивания в пескоуловителе, рекомендуется гасить избыточный входящий напор в отдельных сооружениях выше по сети.

На второй стадии частично освобожденная от взвешенных веществ вода проходит дополнительную очистку на тонкослойных модулях, где турбулентный поток максимально приближается к ламинарному, кинетическая энергия переходит в потенциальную, разрушаются кинетически не стабильные соединения, происходит выделение грубо- и тонко-дисперсионных взвешенных веществ в виде осадка на дно уловителя. Площадь проекции осаждающей поверхности данных модулей в 5 раз больше площади основания, в результате этого разрушение нестабильных кинетических соединений происходит за

Идент. № 00101  
Идент. № 00101  
Идент. № 00101  
Идент. № 00101  
Идент. № 00101

Лист	Изм.	№ докум.	Подп.	Дата	ОТВ(Г).ТП

меньшее количество времени с большей эффективностью. Тонкослойные модули работают по противоточной схеме, когда осадок удаляется в противоположном направлении движению сточной воды.

За счет ламинарного движения жидкости через тонкослойные модули и разнице в плотности загрязнений, отделяются в осадок взвешенные вещества меньшей гидравлической крупности и плотностью менее 1500 кг/м<sup>3</sup>, их конгломераты с нефтью, а на поверхность - первичную эмульсию за счёт слияния капель (коалесценции) на олеофильных пластинах тонкослойных модулей.

Затем сточная вода поднимается до уровня выпускающего коллектора и направляется далее на сооружения, в соответствии с проектом. Скопившийся на дне установки осадок удаляется через трубопроводы для откачки осадка илососом или иными способами, предусмотренными проектом. Откачка осадка производится по договору со специализированными организациями.

Концентрации загрязняющих веществ в очищенной жидкости после ОТВ определяется концентрациями и дисперсным составом частиц загрязняющих веществ в сточных водах на входе в сооружение, а также соблюдением регламента технического обслуживания.

**Степень очистки стоков составляет:**

- по взвешенным веществам – до 80%;
- по нефтепродуктам не менее 50%.

ИИИ № 00000	Подп. и. дата				ОТВ(Г).ТП	Лист 9
	Взвеш. и.ИИИ №					
	ИИИ № 00000					
	Подп. и. дата					
	ИИИ № 00000					
Лист	Изм.	№ докум.	Подп.	Дата		



## 5. ДОПОЛНИТЕЛЬНОЕ ОБОРУДОВАНИЕ

Дополнительное оборудование служит для повышения качества эксплуатации, облегчения проведения технического обслуживания установки и ее монтажа. А также для возможности мониторинга состояния работы сооружения, для своевременного и качественного проведения профилактических работ, для выполнения некоторых специальных технических операций, которые позволяют продлить срок службы компонентов в установке АСО ОТВ.



Дополнительное оборудование не входит в базовую комплектацию установки АСО ОТВ и заказывается отдельно.

### 5.1. Комплект мониторинга наполняемости установки осадком и нефтепродуктами, а также необходимости промывки / замены сорбционной загрузки. Стойка сигнализатора

Для отслеживания степени заполненности очистной установки уловленными за время эксплуатации загрязнениями и их своевременного удаления, АСО StormClean может комплектоваться системой мониторинга.

Система мониторинга состоит и сигнализирующей панели и датчиков уровня контрольной среды. Панель сигнализатора уровня (СУ) предназначена для определения степени наполнения установки уловленными

загрязнениями: осадком (песком) и нефтепродуктами, а также отслеживает предельный уровень воды в установке (уровень переполнения). Устройство контроля определяет количество загрязнителя и выдаёт световой сигнал, если объём песка/нефти в ёмкости выше нормы или уровень воды в установке достиг критического, когда начинается ее переполнение.

От ложных срабатываний сигнализации предусмотрена задержка на 10 секунд. Только через 10 секунд после того, как датчик окажется в изменённой среде, срабатывает



Рисунок 2 – Панель сигнализирующего устройства

Подп. и дата
Взам. инв. №
Инв. № инв.
Подп. и дата
Инв. № инв.

Лист	Изм.	№ докум.	Подп.	Дата
------	------	----------	-------	------

сигнализация. На панели СУ загорается красная сигнальная лампочка. Задержку включения сигнализации можно настроить на реле времени.

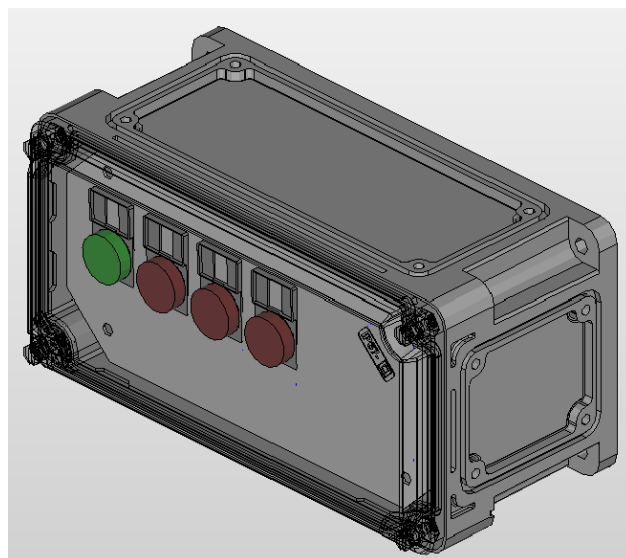
Питание СУ осуществляется от источника питания напряжением 220В 50Гц, с изолированной нейтралью. Корпус СУ выполнен из поликарбоната и имеет степень защиты IP67. Сигнализатор может монтироваться внутри помещения, в удобном для наблюдения месте при температуре окружающей среды от -10С° до +40 °С и относительной влажности воздуха до 80%. Тип монтажа – настенный.

При необходимости уличного монтажа, корпус сигнализатора может быть оснащен обогревающим устройством, которое обеспечит работу оборудования при температуре окружающей среды от -30С° до +40 °С и относительной влажности воздуха до 80%. При этом, сигнализатор должен крепиться на монтажную стойку (заказывается отдельно).

В зависимости от потребности Заказчика, сигнализирующее устройство может комплектоваться тремя видами датчиков.

Стандартная длина кабеля H05RN-F 3x0,75 между сигнализирующим устройством и датчиком составляет – 10 м. По спецзаказу возможно изготовление кабелей необходимой длины. Рекомендуемое максимальное удаление – 50 м. Больше удаление должно быть согласовано с Производителем.

#### Датчик песка

Песок, выпавший в процессе очистки сточных вод, скапливается на дне блока накопления осадка (см. рисунок 2), когда уровень песка, накапливаясь, достигает нижней поверхности датчика, срабатывает устройство сигнализации.



Рисунок 3 – датчики песка, нефтяной пленки и переполнения (воды)

Подп. и. дата
Взм. инв. №
Инв. № п/п
Подп. и. дата
Инв. № п/п

Лит	Изм.	№ док.им.	Подп.	Дата
-----	------	-----------	-------	------

ОТВ(Г).ТП





**Рисунок 5** – Пример крепления горизонтальных корпусов монтажными лентами



Необходимое количество лент определяется расчетом на всплытие. Расчет выполняется организацией, осуществляющей проектирование объекта.

Первоначально, допускается определение количества удерживающих лент по рекомендациям раздела 6.2.2 Инструкции по монтажу, в т.ч. рисунки 10 и 11. Но, во всех случаях, выбранное количество рекомендуется подтверждать расчетами.

ИИИ № 00000	Подп и дптп	Взрм ичч №	ИИИ № 00000	Подп и дптп	ИИИ № 00000	ОТВ(Г).ТТ	Лист
Лит	Изм.	№ док.им.	Подп.	Дата	13		

## 6. ИНСТРУКЦИЯ ПО МОНТАЖУ

### 6.1. Общие указания по монтажу

При монтаже оборудования наряду с соблюдением требований данной инструкции надлежит также руководствоваться: Правилами охраны труда при эксплуатации водопроводно-канализационных сооружений; Техническим паспортом оборудования, СП 32.13330.2012 Актуализированная редакция СНиП 2.04.03-85 «Канализация. Наружные сети и сооружения»; СНиП 12-03-2001 "Безопасность труда в строительстве. Часть 1. Общие требования"; СНиП 12-04-2002 "Безопасность труда в строительстве. Часть 2. Строительное производство". (Постановление Госстроя России от 17.09.2002 N 123), СП 45.13330.2012 Актуализированная редакция СНиП 3.02.01-87 «Земляные сооружения, основания и фундаменты».

### 6.2. Монтаж и демонтаж

#### 6.2.1. Подготовка основания из монолитной ж/б плиты

Подготовка основания для установки стеклопластикового изделия состоит из нескольких этапов:

1. На уплотненное дно котлована засыпать и уплотнить дренажный слой из фильтрующего материала. Толщина фильтрующего слоя, материал и степень уплотнения определяются проектом.
2. Поверх фильтрующего слоя выполнить бетонную подготовку толщиной 100 мм из бетона классом не менее В7.5.
3. Произвести проверку отметок поверхности бетонной подготовки и ее горизонтальность. Убедиться, что отметки соответствуют проектным.
4. Выполнить монолитную ж/б плиту основания на бетонную подготовку. Параметры монолитной железобетонной плиты основания указываются в проекте. Расчет параметров производится исходя из данных гидрогеологических изысканий и технических характеристик устанавливаемой емкости в соответствии с СП 22.13330.2011. Для армирования плиты использовать рабочую арматуру с периодическим профилем не ниже класса А-III. Класс бетона для изготовления плит не менее В25.

Идентификация документа	Подл. и. дата				Лист
	Взят. инд. №				
Идентификация документа	Инд. № подл.				Лист
	Подл. и. дата				
Идентификация документа	Инд. № подл.				Лист
	Подл. и. дата				
Лит.	Изм.	№ док.им.	Подл.	Дата	ОТВ(Г).ТП



5. При наличии на объекте строительства высокого уровня грунтовых вод, емкостное оборудование необходимо дополнительно крепить к фундаменту удерживающими от всплытия металлическими лентами. Конструкция и количество лент должны быть определены расчетом, выполняемым организацией, проектирующей объект. Если монтажный комплект для крепления корпуса не приобретался у ООО «АКО», то на данном этапе, в зависимости от принятой конструкции удерживающих лент и их закладных, необходимо при изготовлении монолитной ж/б плиты основания предусмотреть устройство закладных проушин в их верхней части, для крепления металлических полос. Количество проушин и их расположение рассчитать с учетом габаритных размеров устанавливаемой емкости и необходимого количества стяжных металлических полос. Арматуру для изготовления проушин необходимо использовать класса А1 диаметром не менее 25 мм. На рисунке 6 показан пример такой плиты.



Рисунок 6 – пример ж/б плиты основания с предварительно установленными закладными проушинами и ложементом

6. Для равномерного распределения массы корпуса емкости необходимо по центру плиты (по ширине) выполнить песчаную подготовку шириной 300 мм и высотой 100 мм (если иное не указано в проекте) на всю длину корпуса изделия, тщательно уплотнить, степень уплотнения должна быть указана в проекте.
7. Составить акт освидетельствования скрытых работ на устройство основания и получить разрешение на монтаж изделия.

Плпдп и.плпдп
Взмм и.нф №
И.нф № плпдп
Плпдп и.плпдп
И.нф № плпдп

Лит	Изм.	№ док.им.	Подп.	Дата	ОТВ(Г).ТП

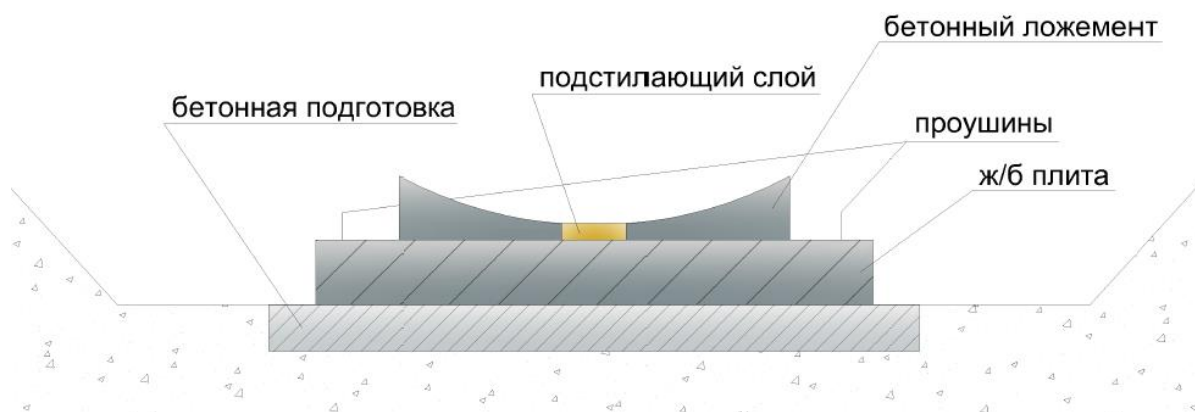
## 6.2.2. Монтаж изделий на основание

Монтаж корпуса осуществлять в соответствии с ППР. Перемещение емкости необходимо осуществлять специализированной техникой (автокраном).

Перед началом монтажа необходимо убедиться в целостности конструкции монтажных петель, проверить отсутствие повреждений на емкости, а также проследить за состоянием поверхности опорной плиты. На опорной плите не допускается присутствие мусора, камней, грунта.

1. Закрепить изделие с помощью стропов автокрана. При строповке должны быть задействованы все имеющиеся на емкости монтажные петли для равномерного распределения веса по ним.
2. На железобетонную плиту установить корпус изделия, строго в проектом положении!
3. Произвести проверку проектных отметок, убедиться, что корпус не имеет повреждений и установлен строго по осям, проверить горизонтальность емкости.
4. Различают несколько способов монтажа горизонтальных изделий.

**Установка на фундаментную плиту** предусмотрена для изделий, монтируемых при условии отсутствия на объекте строительства грунтовых вод на значительную глубину. **При наличии грунтовой воды на объекте строительства**, на всю длину емкости выполнить железобетонный ложемент высотой 0.175 от диаметра емкости с анкерровкой арматуры ложемент в тело плиты.



Рисунок 7 – монтаж горизонтального корпуса на фундаментную плиту

ИИИ № 00111	ПлИИИ и ПлИИИ
ИИИ № 00111	ВзИИИ ИИИ №
ИИИ № 00111	ПлИИИ и ПлИИИ
ИИИ № 00111	ПлИИИ и ПлИИИ

Лист	Изм.	№ док.им.	Подп.	Дата
------	------	-----------	-------	------

ОТВ(Г).ТП

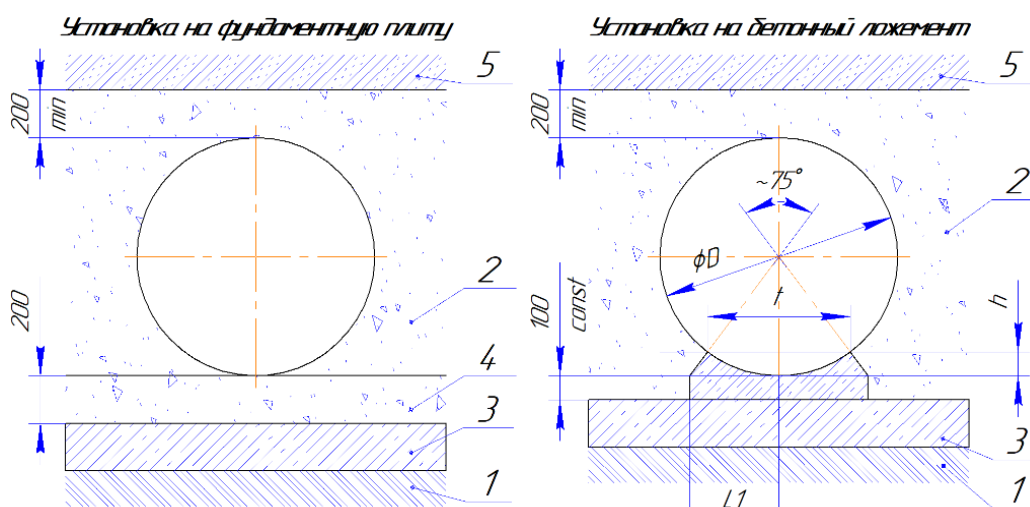
Лист

16

5. При высоком уровне грунтовых вод или вероятности выдавливания емкости из грунта, корпус закрепить на монолитной ж/б плите металлическими лентами или стяжными ремнями из неэластичных материалов. Удерживающие ленты крепятся к плите основания различными способами, в зависимости от их конструкции. Ленты производства ООО «АКО» крепятся к фундаменту через закладные, которые в свою очередь закрепляются к плите основания анкерными болтами. Размер сечения и количество тросов/лент определяется по расчету, выполненному организацией, осуществляющей проектирование объекта. При установке лент убедиться, что со стороны, прилегающей к стеклопластиковому корпусу, присутствуют комплектные резиновые прокладки. Прямой контакт металла со стеклопластиком может привести к появлению механических повреждений, потертостей. На рисунках 8 и 9 представлены рекомендации по размещению удерживающих лент и их креплению к фундаменту.
6. Для защиты болтовых соединений от коррозии и дополнительного укрепления узла анкерной закладной к фундаменту, данные соединения должны заливаться бетоном в составе ложеента. Если конструкция ложеента не предусматривает заделку анкеров, тогда по всей длине фундамента, поверх анкерных соединений следует выполнить бетонный пояс, размерами не менее 150x150 мм, с устройством гидроизоляции.
7. При отсутствии факторов, способствующих смещению оборудования (грунтовые воды, подвижные грунты и т.п.) крепление с помощью лент, не обязательна.

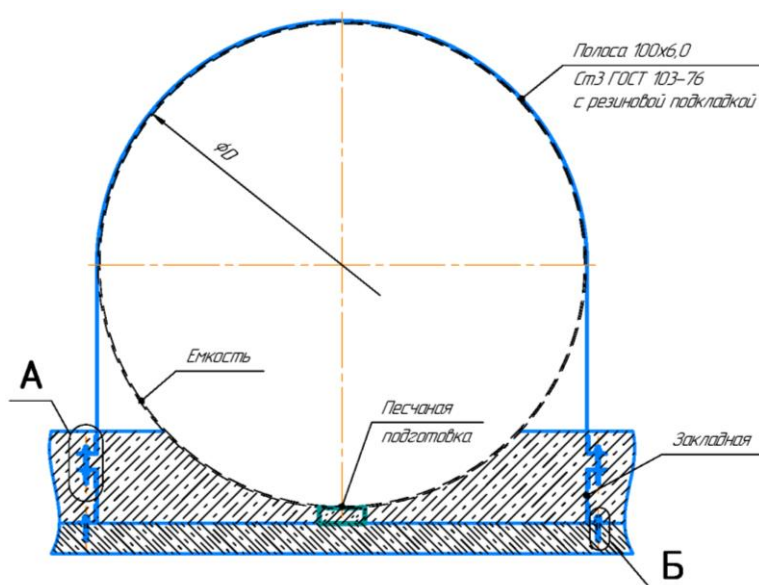

ИИИ № 00000	Плпдп и лллл
ИИИ № 00000	Взмм ииИИ №
ИИИ № 00000	ИИИ № 00000
ИИИ № 00000	Плпдп и лллл
ИИИ № 00000	ИИИ № 00000

Лит	Изм.	№ док.им.	Подп.	Дата	ОТВ(Г).ТП	Лист
						17



Рисунок 8 – Способ крепления горизонтального корпуса удерживающими лентами производства ООО «АКО»



Рисунок 9 – Крепление горизонтального изделия к фундаментной ж/б плите

И-№	№	Лист	И-№	№	Лист
И-№	№	Лист	И-№	№	Лист
И-№	№	Лист	И-№	№	Лист
И-№	№	Лист	И-№	№	Лист
И-№	№	Лист	И-№	№	Лист

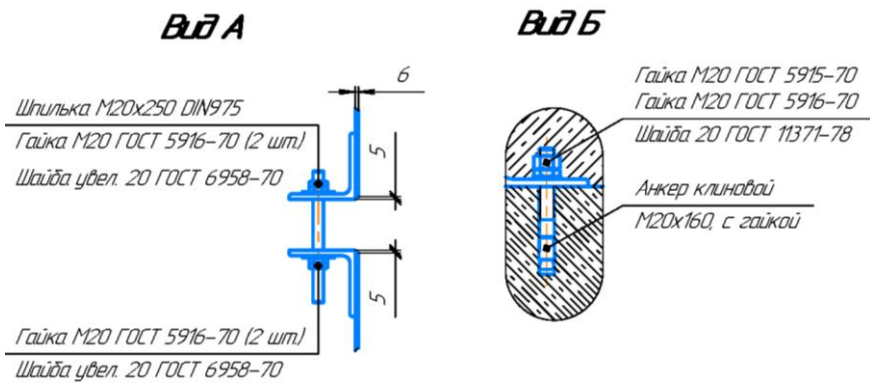
8. Демонтировать муляжи технологического оборудования и запорной арматуры, если таковые установлены на время транспортировки изделия.
9. Смонтировать в проектное положение технологическое оборудование и запорную арматуру, которые были демонтированы на время транспортировки.
10. Установить в проектное положение датчики уровня, в соответствии с технологической схемой и инструкцией по монтажу датчика (см. паспорт сигнализатора).
11. Составить акт освидетельствования скрытых работ на монтаж и закрепления оборудования на фундаменте. Получить разрешение на обратную засыпку.

### 6.2.3. Обратная засыпка изделий

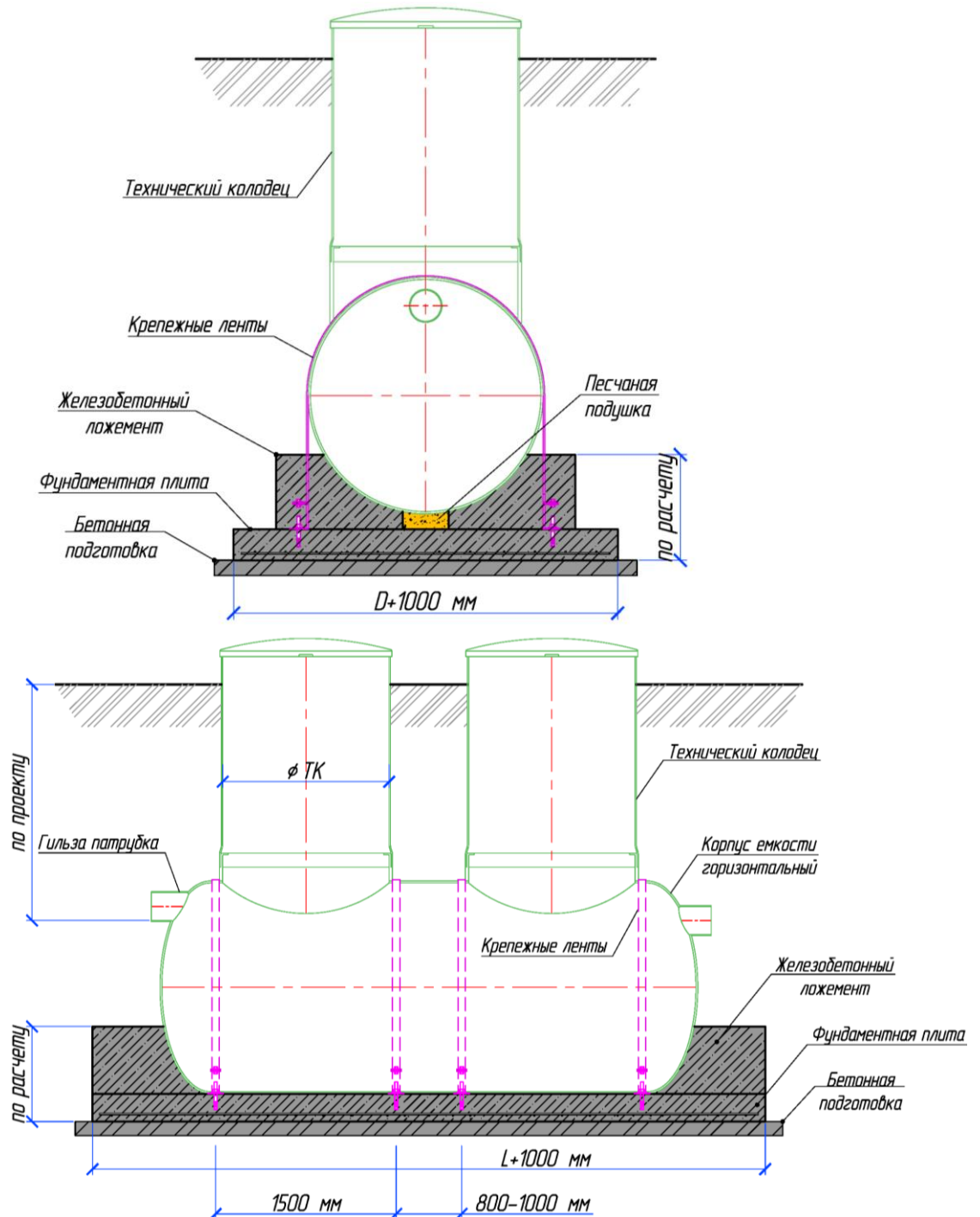

Обратную засыпку производить песком без камней и крупных включений с острыми гранями. Использование местного грунта допускается использовать при согласовании с руководителем монтажного подразделения поставщика изделия.

1. Произвести послойную в 200-300 мм засыпку и уплотнение грунта с обеспечением коэффициента уплотнения грунта не менее 0,95 до верхней отметки монолитной ж/б плиты основания. Утрамбовать первый слой пневматическими трамбовками или пролить водой. Проверить горизонтальность / вертикальность корпуса.
2. Залить в емкость воду на  $\frac{1}{4}$  диаметра сооружения и продолжить послойную засыпку с последующей утрамбовкой, тщательно уплотняя песок со всех сторон корпуса, до уровня входного и выходного патрубков. Заливку производить равномерно по всем отсекам сооружения. Последующую заливку произвести в 3 этапа (по  $\frac{1}{4}$  диаметра сооружения) в ходе выполнения обратной засыпки. При этом, следует учитывать температурные условия, чтобы не допустить замерзание воды внутри корпуса.



Рисунок 10 – Засыпка емкостей до уровня трубопроводов

Подп. и дата
Взам инв №
Инв № инв
Подп. и дата
Инв № инв

Лист	Изм.	№ док.им.	Подп.	Дата
------	------	-----------	-------	------

ОТВ(Г).ТП

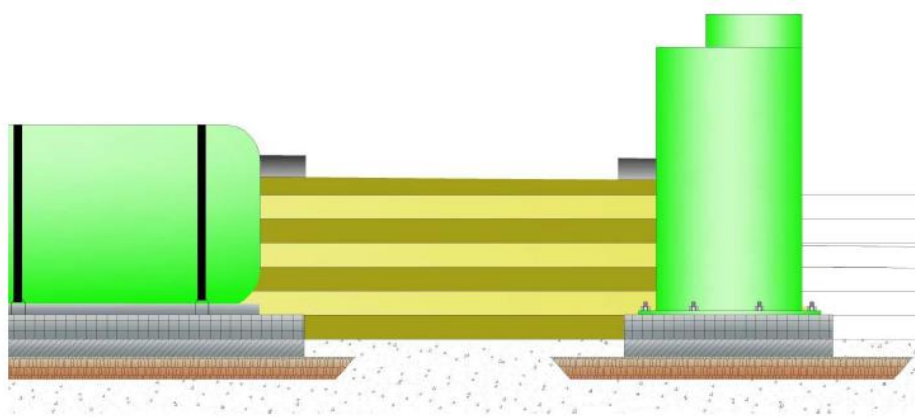
Лист

19





6. Работы по обрезке технического колодца (в случае необходимости) согласовать с заводом изготовителем. Работы по обрезке технического колодца должны производиться квалифицированным персоналом.
7. После установки горловины превышения произвести сверловку отверстий  $\varnothing 9$  мм под крепежные болты  $\varnothing 8$  мм. (4 шт. на каждый корпус технического колодца).
8. Установить в отверстия болты через шайбу. Произвести затяжку с усилием (15 Нм).
9. После установки болтов, стык соединения горловины емкости и корпуса технического колодца обезжирить и нанести в качестве герметизирующего слоя герметик на полиуретановой основе типа «Гермафлекс 147» при помощи резинового шпателя с толщиной слоя не более 5 мм. Установить на колодец крышку.
10. После высыхания герметика (примерно 4 ч.) произвести окончательную засыпку.
11. Установить на штатные места клеммные коробки и прочее вспомогательное электрооборудование в корпусе изделия и проложить кабельную продукцию до электроприемников, если такое предусмотрено поставкой и технологической схемой. Датчик уровня крепится на монтажной планке. Поплавковые выключатели подвешиваются на монтажные крюки.



Рисунок 12 – Пример крепления датчика АСО

12. Произвести обратную засыпку до проектных отметок. Над емкостью необходимо предусмотреть защитный слой толщиной не менее 500 мм состоящий из песка или

Идентификация документа	Подл. и дата					Лист
	Взам инв №					
Идентификация документа	Инд № инв					Лист
	Подл. и дата					
Идентификация документа	Инд № инв					Лист
	Подл. и дата					
Лист	Изм.	№ докум.	Подл.	Дата	ОТВ(Г).ТП	

грунта без твердых включений с острыми гранями, уплотнение производить проливом воды.

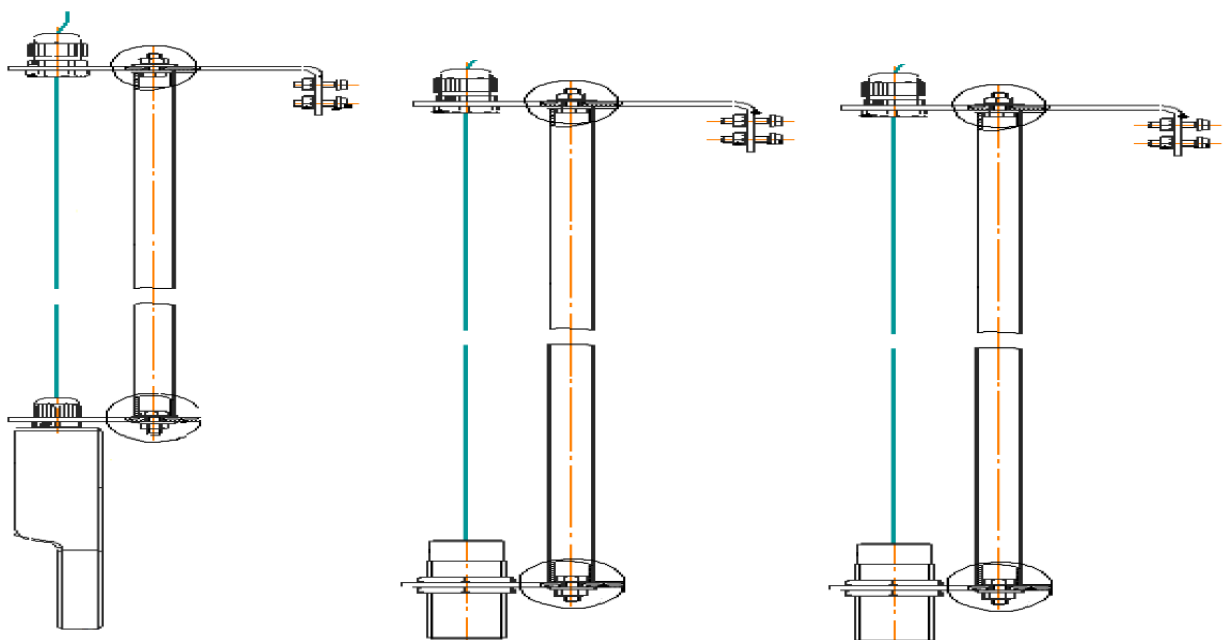
13. При установке корпуса установки под проезжей частью дорог, площадок с движением автотранспорта или в непосредственной к ним близости, необходимо предусмотреть выполнение разгрузочной ж/б плиты для компенсации нагрузок. Расчёт и конструкцию железобетонной плиты выполнить при разработке проектной документации по устройству очистных сооружений. Железобетонная плита выполняется по песчаной подготовке. Разгрузочная плита не должна жёстко примыкать к стенкам технического колодца и опираться на него.

14. При монтаже установки под проезжую часть горловины технических колодцев выполняются с переходом под чугунный люк по ГОСТ 3634-99 (не входит в комплект поставки).



Рисунок 13 – Монтаж корпуса под проезжую часть



Инд № 00000	Подп. и дата
Инд № 00000	Изм № 00000
Инд № 00000	Изм № 00000
Инд № 00000	Изм № 00000
Инд № 00000	Изм № 00000

Лист	Изм.	№ докум.	Подп.	Дата	ОТВ(Г).ТП	Лист
						22

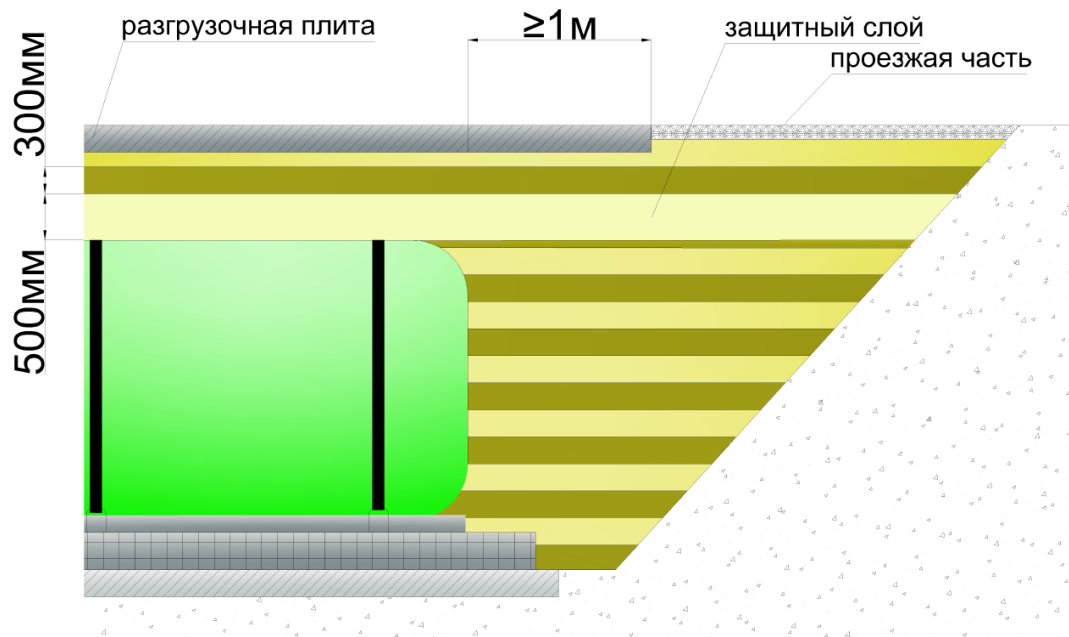
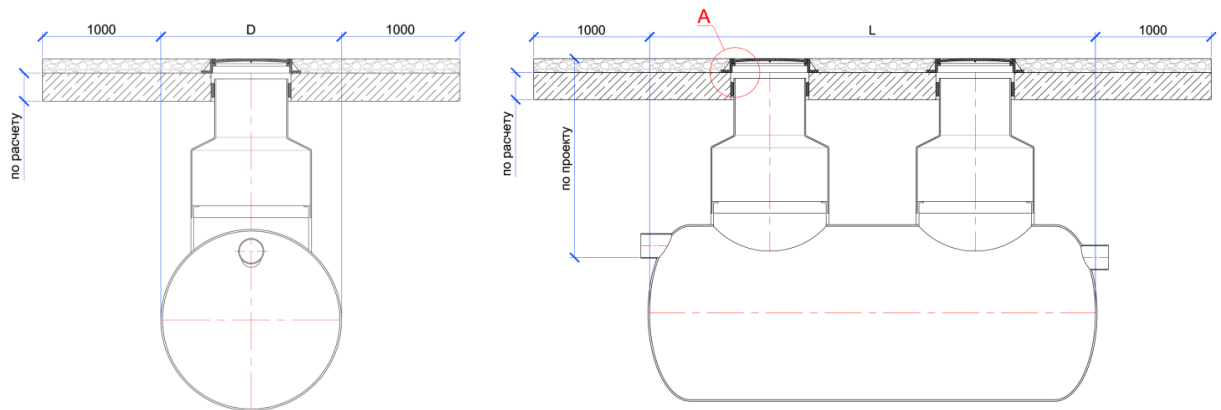

Рисунок 14 – Пример монтажа горловины под чугунный люк

Уплотнение грунта следует производить, когда его естественная влажность является оптимальной. При недостаточной влажности связных грунтов (содержание глинистых частиц более 12%) их следует увлажнять в местах разработки, а увлажнять несвязные грунты (содержание глинистых частиц менее 3%) можно и в отсыпаемом слое. При избыточной влажности грунта следует производить его подсушивание.



Уплотнение производить с помощью ручных трамбовок массой не более 100 кг. Не допускается производить уплотнение грунта ближе, чем 30 см от емкости. Не допускается контакта уплотняющего оборудования с емкостью во избежание её повреждения.

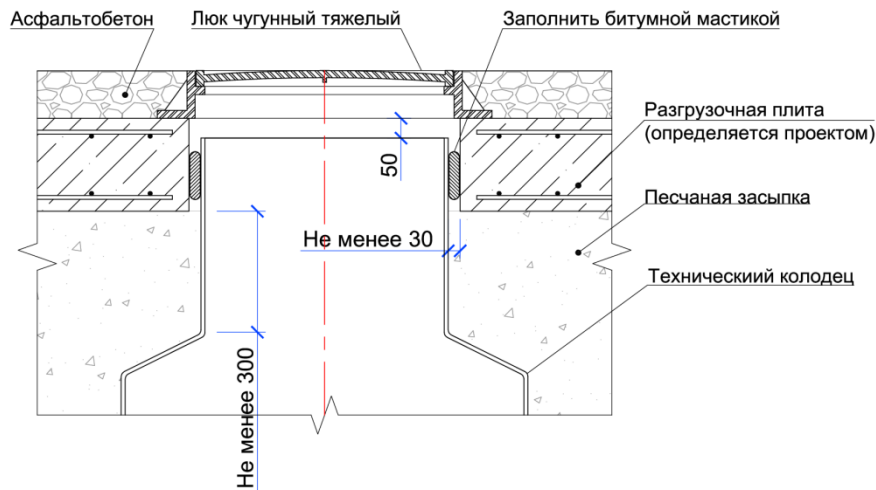

Рисунок 15 – Области ручной и механической трамбовки

ИИИ № 00000	Плпдп и плппа
ИИИ № 00000	Взпм иИИ №
ИИИ № 00000	ИИИ № 00000
ИИИ № 00000	Плпдп и плппа
ИИИ № 00000	ИИИ № 00000



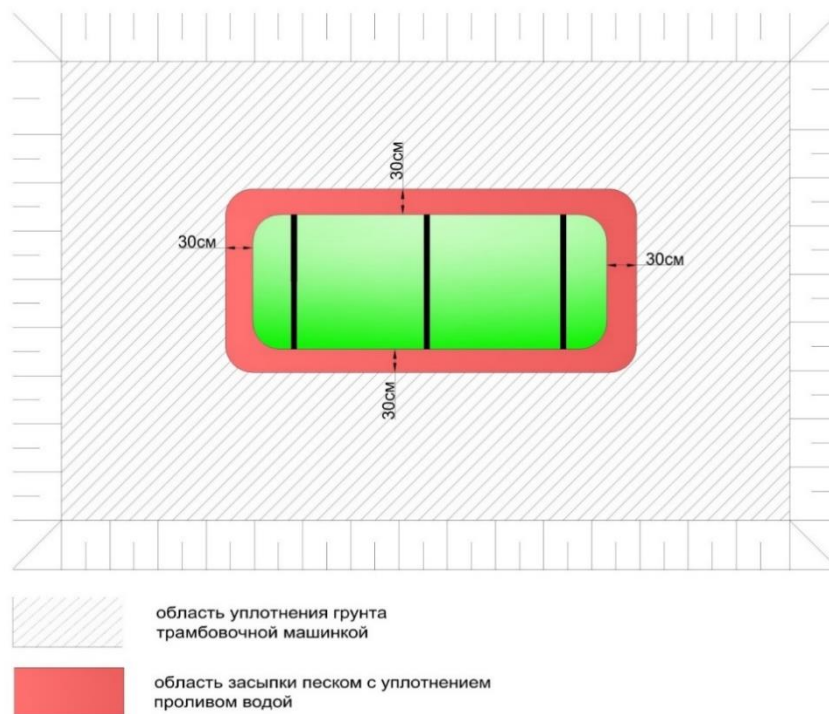

### 6.3. Типовые решения по герметизации узлов прохода

Ниже представлены примеры типовых решений по герметизации узлов прохода труб в гильзе стеклопластикового корпуса. При монтаже трубопроводов так же необходимо руководствоваться требованиями нормативной документации и инструкций по монтажу завода-производителя трубной продукции.

1. Герметизация труб с помощью уплотнителя кольцевых пространств (УКП) производится в два этапа.

- Завести трубу в УКП (заранее установленную в гильзе).
- Затянуть УКП.

В случае если в гильзе уже установлена труба и из гильзы выходит гладкий конец трубы, то необходимо перед приваркой к сетям производить контрольную затяжку УКП.

В зависимости от материала трубы применяются различные способы сварки, например, такие как электродуговая для стальных труб или сварка встык для ПЭ труб.



Рисунок 16 – Герметизация труб с помощью уплотнителя кольцевых пространств (УКП)

2. Герметизация гофрированных труб осуществляется следующим образом:

- Завести трубопровод с надетым на него уплотнительным кольцом в гильзу, предварительно смазав уплотнительное кольцо.
- Выставить трубопровод согласно проектным отметкам.

Подп. и дата
Взам. инв. №
Инв. № подл.
Подп. и дата
Инв. № подл.

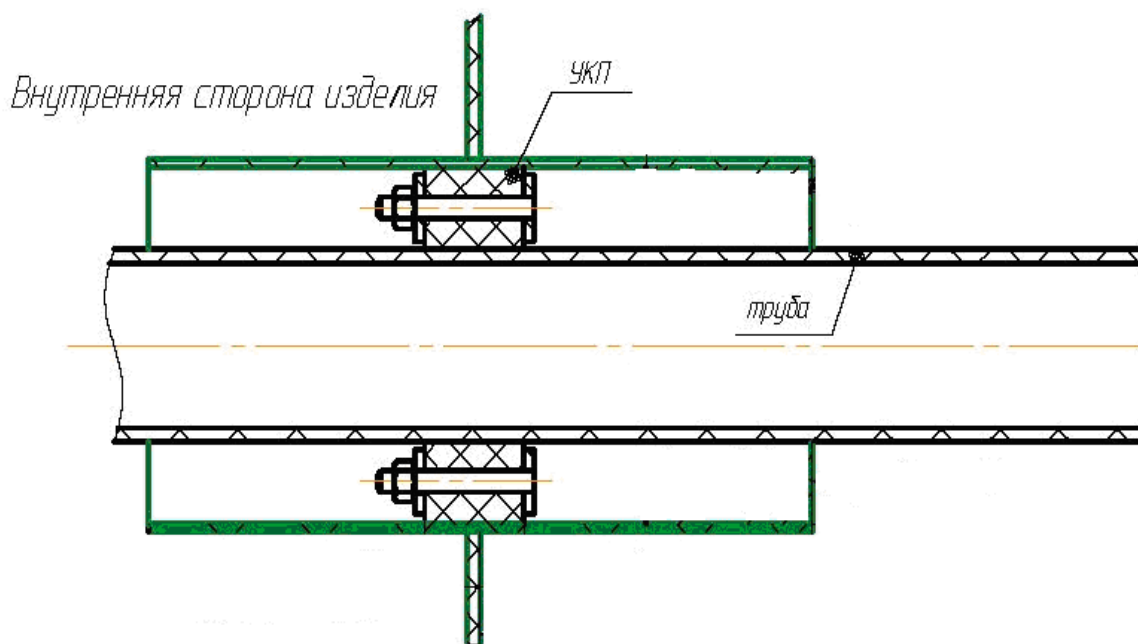
Лит	Изм.	№ док.им.	Подп.	Дата
-----	------	-----------	-------	------

ОТВ(Г).ТП



Рисунок 17 – Герметизации гофрированной трубы в гильзе с помощью уплотнительных колец



Для сохранения целостности стеклопластиковой гильзы изделия, следует выполнить бетонную подушку (ложемент) под узлом входа гофрированной трубы в стеклопластиковую гильзу, которая примет на себя основную часть нагрузки (см. рис. 19).

3. Герметизация гладких труб диаметром до 315 мм может осуществляться путем раструбного соединения.

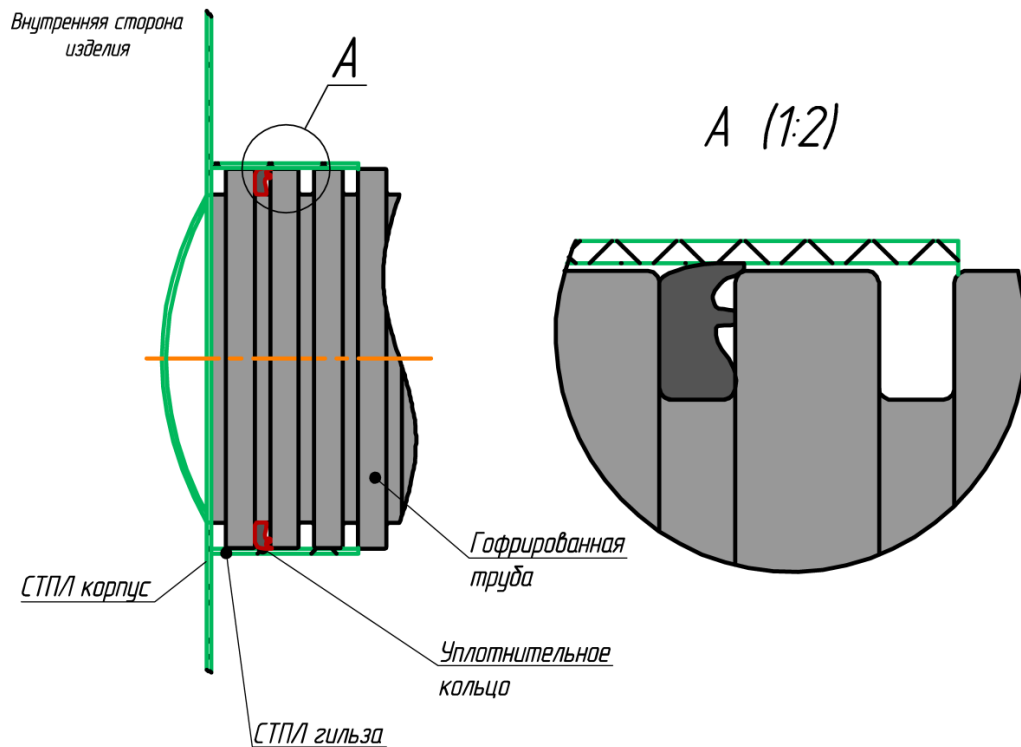
- Зачистить трубопровод от заусенцев, гряз и т.п.
- Завести трубопровод с в раструб, проверяя целостность уплотнительного кольца (установлен в раструбе).
- Выставить трубопровод согласно проектным отметкам.

Подп. и дата
Взам инв №
Инв № п/идл
Подп. и дата
Инв № п/идл

Лит	Изм.	№ док.им.	Подп.	Дата	ОТВ(Г).ТП
-----	------	-----------	-------	------	-----------



Рисунок 18 – Герметизация труб раструбным соединением

Для зачеканки труб в стеклопластиковой гильзе руководствуйтесь рисунком 22.

ИИИ № 00000	Подп. и дата
ИИИ № 00000	Взам. инв. №
ИИИ № 00000	ИИИ № 00000
ИИИ № 00000	Подп. и дата
ИИИ № 00000	ИИИ № 00000

Лист	Изм.	№ докум.	Подп.	Дата	ОТВ(Г).ТП
------	------	----------	-------	------	-----------

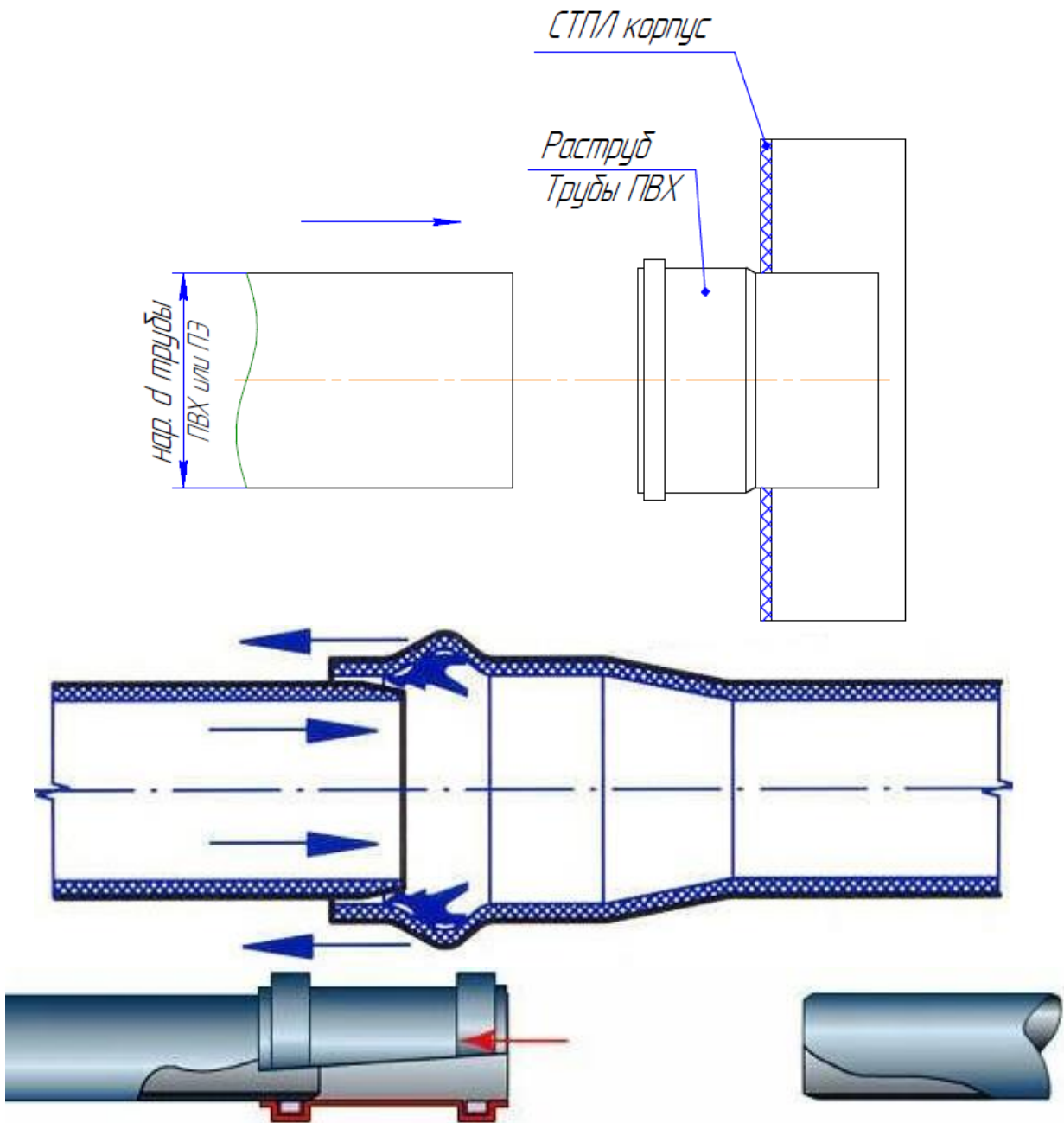

Рисунок 19 – Пример герметизации трубы путем зачеканки бетоном

Идентификационный номер документа	Идентификационный номер документа	Идентификационный номер документа	Идентификационный номер документа	Идентификационный номер документа
Идентификационный номер документа	Идентификационный номер документа	Идентификационный номер документа	Идентификационный номер документа	Идентификационный номер документа

Лист	Изм.	№ док.им.	Подп.	Дата
28				

ОТВ(Г).ТП

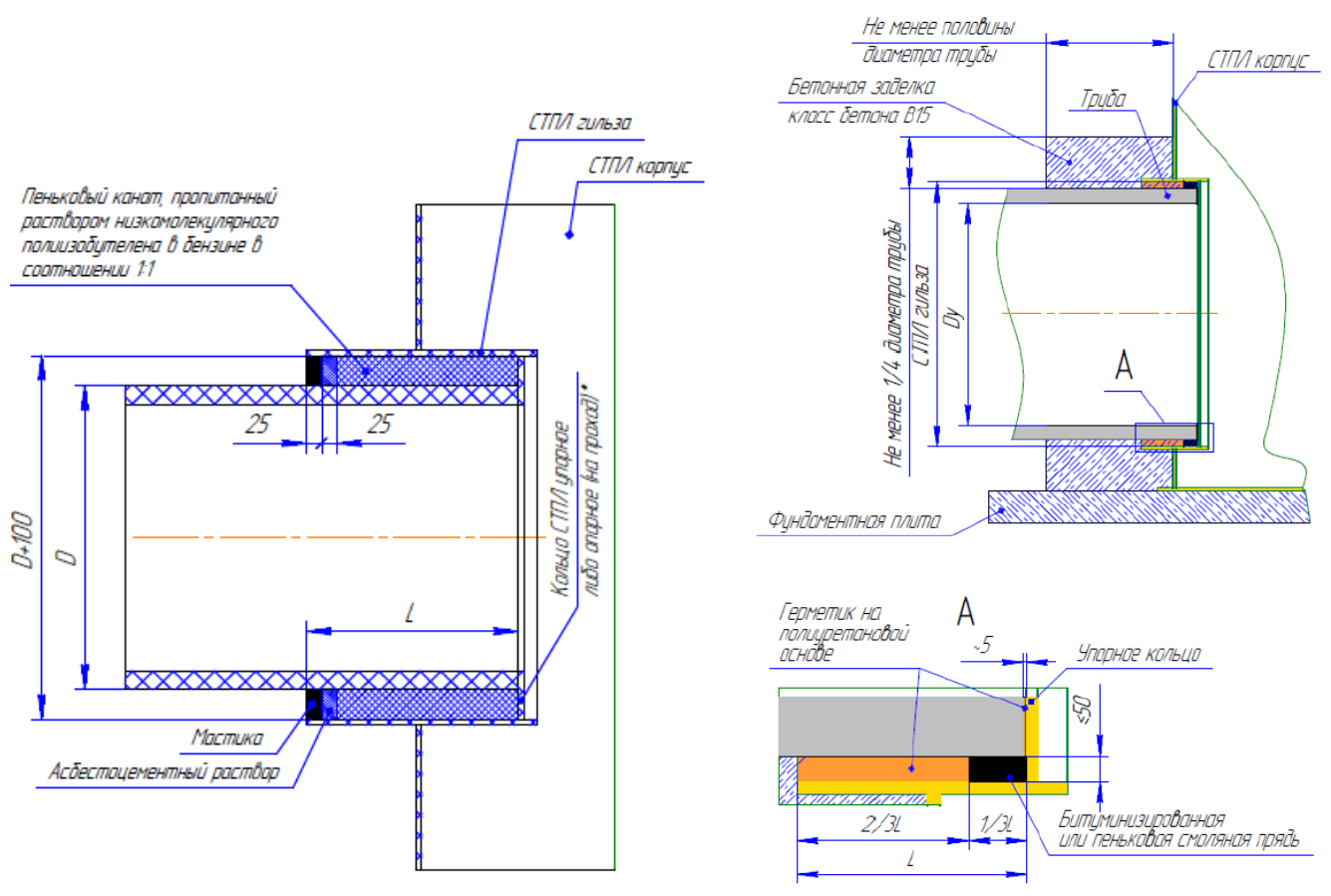





Откачку нефтепродуктов осуществлять перед полной разгрузкой установки.

Не рекомендуется превышать уровень осадка более допустимого. Не рекомендуется превышение толщины нефтяной пленки более 100 мм.

Не рекомендуется длительное нахождение установки в опорожненном состоянии. Заливка изделия водой способствует предотвращению выдавливания установки при высоком уровне грунтовых вод.

### 7.4.3. Порядок выполнения технического обслуживания



Работы по выполнению регламента обслуживания должны выполняться своевременно. Рекомендуемый перечень и периодичность мероприятий по обслуживанию сведен в таблицу 3. Более точно периодичность обслуживания устанавливается в процессе пуска-наладки и по результатам первых трех месяцев эксплуатации, в зависимости от типа объекта и поступаемых загрязнений, эксплуатирующей организацией самостоятельно, на основании предоставленных ниже рекомендаций.



На эксплуатирующем предприятии должен вестись журнал учета выполнения регламентных работ по обслуживанию оборудования.

Таблица 3 – Рекомендуемый перечень мероприятий по обслуживанию установки

Наименование работ	Периодичность обслуживания	Персонал, выполняющий работу	Перечень машин и механизмов для обслуживания
Обход и осмотр оборудования и санитарно-защитной зоны сооружений очистных сооружений	Ежедневно	Начальник и оператор ЛОС, технолог	-
Осмотр и очистка сороулавливающей сетки	Не реже 1 раз в 3 месяца (уточняется в ходе эксплуатации)	Оператор ЛОС	Ручные грабли, контейнер для отходов
Проверка уровня осадка и нефтяной пленки в установке	По показаниям сигнализатора или не реже 1 раз в 3 месяца (уточняется в ходе эксплуатации)	Оператор ЛОС	Сигнализатор уровня, Шуп
Откачка слоя всплывших нефтепродуктов	По показаниям сигнализатора или не реже 1 раз в 3 месяца	Оператор ЛОС	Сигнализатор уровня, Передвижное нефтесборное

Подл. и дата  
 Изм. инв. №  
 Инв. № подл.  
 Подл. и дата  
 Инв. № подл.





## 8. ТРАНСПОРТИРОВАНИЕ И ХРАНЕНИЕ

Установку и ее комплектующие допускается транспортировать всеми видами транспорта в соответствии с действующим законодательством Российской Федерации, а также действующими нормативными документами по транспортировке грузов автомобильным, железнодорожным, речным, морским и воздушным транспортом.

На время транспортировки все незакрепленные части внутри емкости закрепить. Подъемы при перегрузке и отгрузке корпуса выполнять зацеплением за монтажные петли на корпусе. Погрузочно-разгрузочные работы должны выполняться с исключением ударов по корпусу.



Рисунок 20 – Пример строповки элементов установки

Изделия устанавливаются на деревянные подставки (при горизонтальном расположении) и закрепляются для предохранения от сдвига, путем крепления за монтажные петли или рым-гайки на корпусе. При транспортировании на автомашинах допустимая скорость – 80 км/ч.

Хранение стеклопластикового корпуса и его частей допускается на открытом воздухе, но обязательно с закрытыми крышкой/крышками оголовками технических колодцев, для исключения попадания атмосферных осадков внутрь корпуса. Также требуется установить заглушки на технологические отверстия и трубопроводы. Рекомендуемая температура окружающего воздуха при хранении от -55 до +50°С. Не рекомендуется допускать

Идентификационный номер
Взвешивание №
Идентификационный номер
Идентификационный номер
Идентификационный номер

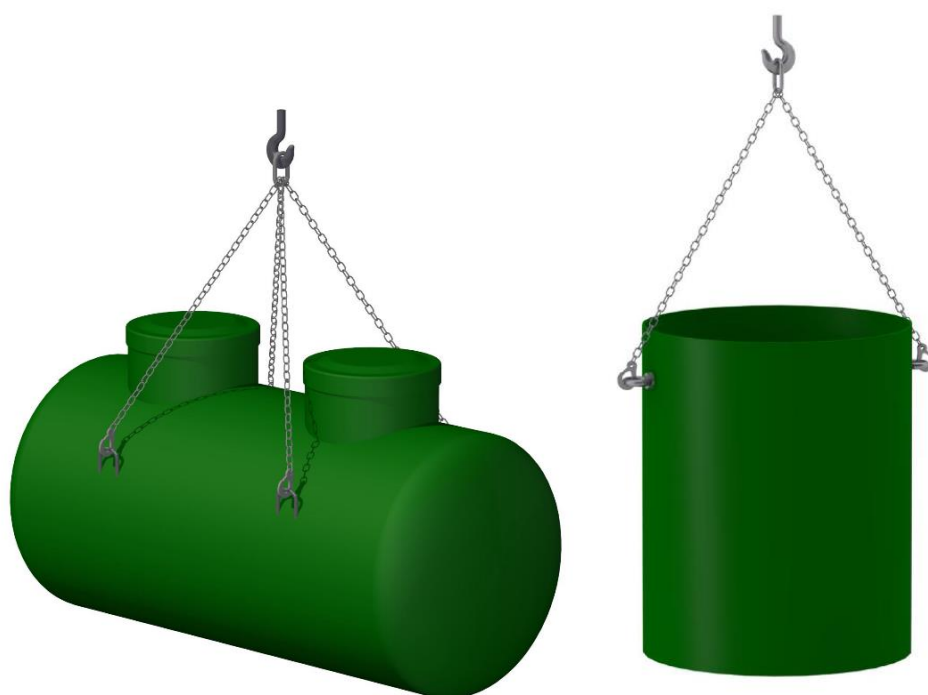
Лист	Изм.	№ докум.	Подп.	Дата	ОТВ(Г).ТП
------	------	----------	-------	------	-----------

понижение/повышение температуры до  $-60 \div +60^{\circ}\text{C}$ . Т.к. хранение на открытом воздухе сопряжено с воздействием ультрафиолетового излучения на изделие, то рекомендуется выполнить мероприятия по защите сооружений от попадания на них прямых солнечных лучей. Длительное воздействие прямых солнечных лучей может нарушить целостность структуры стеклопластика и сделать его более хрупким, что может привести к разрушению конструкции. Не рекомендуется хранение на открытом воздухе более 1 года.

При хранении стеклопластикового корпуса и его элементов в складских помещениях, установка должна располагаться на расстоянии не менее 1 м от обогревательных приборов. Относительная влажность воздуха – не более 80%, температура хранения – от  $-45$  до  $+40^{\circ}\text{C}$ .

Хранение технологического оборудования, фильтрующих загрузок, электрооборудования, систем управления и автоматизации допускается только в условиях крытого сухого склада, обогреваемого в холодное время. Относительная влажность воздуха – не более 80%, температура хранения – от  $+5$  до  $+40^{\circ}\text{C}$ .

Для установки на место хранения корпуса, необходимо использование закладных элементов и ложементов, предоставленных изготовителем и используемых при транспортировке, или им аналогичных, позволяющих разместить на хранение корпус изделия без повреждения выступающих и иных элементов корпуса.

Ид № 00000	Подп и дата				Лист 35
	Взвм инд №				
	Инд № 00000				
	Подп и дата				
	Инд № 00000				
Лист	Изм.	№ док.им.	Подп.	Дата	ОТВ(Г).ТП

## 9. ГАРАНТИЙНЫЙ ТАЛОН

Модель: Пескоуловитель АСО ОТВ (G), производительностью 10-100л/с.

Заводской номер:

Заказчик:

Дата выдачи:

Предприятие-изготовитель: ООО «АКО», РФ, 445030, г. Тольятти, ул. 40 лет Победы 13Б.

Гарантия:

- Предприятие-изготовитель гарантирует соответствие качества оборудования требованиям ТУ 28.29.12-001-68868891-2022.
- Гарантийный срок хранения до ввода в эксплуатацию – 24 месяца с даты уведомления Заказчика о готовности изделия.
- Гарантийный срок на стеклопластиковый корпус – 60 (Шестьдесят) месяцев с момента приемки Продукции и подписания товаросопроводительных документов;
- Гарантия на трубные обвязки, арматуру, сорбционные материалы – 12 (Двенадцать) месяцев с момента приемки Продукции и подписания товаросопроводительных документов;
- Гарантия на насосное оборудование, панели и системы автоматического управления, датчики уровня и другое технологическое оборудование – 12 (Двенадцать) месяцев с момента приемки Продукции и подписания товаросопроводительных документов или в соответствии гарантийным листом завода-изготовителя технологического оборудования, если там указано другое;
- Ввод изделия в эксплуатацию должен быть осуществлен не позднее истечения гарантийного срока хранения. В ином случае, решение о предоставлении гарантии на срок эксплуатации принимается по результатам обследования изделия комиссией со стороны Производителя.

Условия предоставления гарантии:

1. Гарантия действительна при соблюдении потребителем правил эксплуатации, хранения, транспортирования и монтажа, установленных эксплуатационной документацией.
2. При предъявлении претензий потребитель должен составить акт рекламации и приложить документ с пометкой о дате продажи. При предъявлении претензии в части потери работоспособности оборудования, в обязательном порядке должны прикладываться заверенные копии журналов обслуживания и консервации. В противном случае решение о гарантийном обслуживании может быть отклонено.

За справочной информацией обращаться по тел. (8482) 559-901, факс: (8482) 559-902

E-mail: [info@acogroup.ru](mailto:info@acogroup.ru), <http://www.acorussia.ru>

Россия, 445030, г. Тольятти, ул. 40 лет Победы 13 Б

Руководитель отдела ливневой канализации ООО «АКО»

Харитонов А.С.

м.п.

Идентификационный номер документа

Лист	Изм.	№ докум.	Подп.	Дата	ОТВ(Г).ТП	Лист 36



10. ПРИЛОЖЕНИЕ К РУКОВОДСТВУ ПО ЭКСПЛУАТАЦИИ

Ид № документа	Ид № документа	Ид № документа	Ид № документа	Ид № документа	ОТВ(Г).ТП	Лист
Ид № документа	Ид № документа	Ид № документа	Ид № документа	Ид № документа		37
Ид № документа	Изм.	№ докум.	Подп.	Дата		





# СИСТЕМА ДОБРОВОЛЬНОЙ СЕРТИФИКАЦИИ «ПРОМТЕХСТАНДАРТ»

№РОСС RU.32001.04ИБФ1 в едином реестре зарегистрированных систем добровольной сертификации  
ФЕДЕРАЛЬНОЕ АГЕНТСТВО ПО ТЕХНИЧЕСКОМУ РЕГУЛИРОВАНИЮ И МЕТРОЛОГИИ

## СЕРТИФИКАТ СООТВЕТСТВИЯ



Регистрационный номер РОСС RU.32001.04ИБФ1.ОСП18.21185

Срок действия с 30.06.2022 по 29.06.2025

**ОРГАН ПО СЕРТИФИКАЦИИ** № РОСС RU.32001.04ИБФ1.ОСП18, Общество с ограниченной ответственностью «ВНИИЦИ», 107076, г. Москва, вн.тер.г. Муниципальный Округ Преображенское, ул. Потешная, д. 6, этаж/помещ. 2/II, ком./офис 9/1, ИНН: 9718166591, ОГРН: 1207700477665, email: vniici@yandex.ru

**ПРОДУКЦИЯ** УСТАНОВКИ ДЛЯ ОЧИСТКИ ПОВЕРХНОСТНЫХ СТОЧНЫХ ВОД ТОРГОВОЙ МАРКИ «АСО» (состав согласно приложению №1). Серийный выпуск.

код ОК  
37.00.11.140

**СООТВЕТСТВУЕТ ТРЕБОВАНИЯМ НОРМАТИВНЫХ ДОКУМЕНТОВ** ТУ 28.29.12-001-68868891-2022 УСТАНОВКИ ДЛЯ ОЧИСТКИ ПОВЕРХНОСТНЫХ СТОЧНЫХ ВОД ТОВАРНОЙ МАРКИ «АСО», ГОСТ Р 55072-2012, ГОСТ 30546.1-98, ГОСТ 30546.2-98, ГОСТ 30546.3-98 (исполнение сейсмостойкости до 9 баллов по шкале MSK 64)

код ТН ВЭД  
8421 21 000 9

**ИЗГОТОВИТЕЛЬ** Общество с ограниченной ответственностью «АКО»

Адрес: Россия, 445030, Самарская область, город Тольятти, улица 40 лет Победы, дом 13 Б.  
Адрес места осуществления деятельности: 445000, Россия, Самарская область, город Тольятти, улица Северная, дом 27, ИНН: 7702743842, ОГРН: 1107746840475, телефон: +7 (848) 255-99-01, электронная почта: info@acogroup.ru

**СЕРТИФИКАТ ВЫДАН** Общество с ограниченной ответственностью «АКО»

Адрес: Россия, 445030, Самарская область, город Тольятти, улица 40 лет Победы, дом 13 Б.  
Адрес места осуществления деятельности: 445000, Россия, Самарская область, город Тольятти, улица Северная, дом 27, ИНН: 7702743842, ОГРН: 1107746840475, телефон: +7 (848) 255-99-01, электронная почта: info@acogroup.ru

**НА ОСНОВАНИИ** Протокол испытаний №18932-ВНИ/22 от 29.06.2022, Испытательная лаборатория ООО «ВНИИЦИ» аттестат аккредитации №РОСС RU.32001.04ИБФ1.ИЛ30 от 2021-03-29

**ДОПОЛНИТЕЛЬНАЯ ИНФОРМАЦИЯ** Схема сертификации: 1с (ГОСТ Р 53603-2009. Оценка соответствия. Схемы сертификации продукции в Российской Федерации).



Проверка  
подлинности  
сертификата  
соответствия



Руководитель органа

*[Handwritten signature]*  
подпись

И.М. Тимохина  
инициалы, фамилия

Эксперт

*[Handwritten signature]*  
подпись

Д.И. Султанов  
инициалы, фамилия

Настоящий сертификат соответствия обязывает организацию поддерживать выпуск (реализацию) продукции в соответствии с вышеуказанным стандартом, что будет находиться под контролем органа по сертификации системы добровольной сертификации «ПромТехСтандарт» и подтверждаться при прохождении ежегодного инспекционного контроля



## СИСТЕМА ДОБРОВОЛЬНОЙ СЕРТИФИКАЦИИ «ПРОМТЕХСТАНДАРТ»

№ РОСС RU.32001.04ИБФ1 в едином реестре зарегистрированных систем добровольной сертификации  
ФЕДЕРАЛЬНОЕ АГЕНТСТВО ПО ТЕХНИЧЕСКОМУ РЕГУЛИРОВАНИЮ И МЕТРОЛОГИИ



### ПРИЛОЖЕНИЕ № 1

К сертификату соответствия РОСС RU.32001.04ИБФ1.ОСП18.21185  
(является неотъемлемой частью сертификата соответствия)

Срок действия с 30.06.2022 по 29.06.2025

#### ОРГАН ПО СЕРТИФИКАЦИИ

№ РОСС RU.32001.04ИБФ1.ОСП18

Общество с ограниченной ответственностью «ВНИИЦИ»

107076, г. Москва, вн.тер.г. Муниципальный Округ Преображенское, ул. Потешная, д. 6,  
этаж/помещ. 2/II, ком./офис 9/1, ИНН: 9718166591, ОГРН: 1207700477665, email: vniici@yandex.ru

#### Перечень продукции, на которую распространяется действие сертификата соответствия

код ТН ВЭД	Наименование и обозначение продукции
8421 21 000 9	Установки для очистки поверхностных сточных вод торговой марки «АСО» АСО Tank – емкость аккумулирующая для хранения поверхностных, хозяйственно-бытовых и производственных сточных вод, хранения противопожарного запаса воды, а так же питьевой воды и химически-агрессивных сред; АСО Well – камера разделительная, колодец стеклопластиковый (инспекционный, соединительный, поворотный, линейный, для установки технологического оборудования, запорной арматуры и т.п.) АСО UV – станция дезинфекции и ультрафиолетового обеззараживания воды; АСО Q-Brake – установка регулирования потока; АСО CGS (ЦКЛ) – сепаратор центробежный гравитационный; АСО ОТВ (ОТЬ) – пескоуловитель; АСО ECO-N (ЭКО-Н) – нефтеуловитель; АСО FSB (ФСБ) – фильтр сорбционный безнапорный; АСО KPN (КПН) – комбинированный песко-нефтеуловитель; АСО ECO-L (ЭКО-Л) – установка для очистки поверхностных сточных вод; АСО StormClean – установка для очистки поверхностных сточных вод;



**Руководитель органа**

*[Handwritten Signature]*  
\_\_\_\_\_

подпись

И.М. Тимохина

инициалы, фамилия

**Эксперт**

*[Handwritten Signature]*  
\_\_\_\_\_

подпись

Д.И. Султанов

инициалы, фамилия

Настоящий сертификат соответствия обязывает организацию поддерживать выпуск (реализацию) продукции в соответствии с вышеуказанным стандартом, что будет находиться под контролем органа по сертификации системы добровольной сертификации «ПромТехСтандарт» и подтверждаться при прохождении ежегодного инспекционного контроля



Орган инспекции ООО «Эксперт-Юг»  
 350038, Российская Федерация, Краснодарский край, г. Краснодар, ул. Отрадная, 41, оф 9/2, 9/6  
 тел. (861) 240-01-64, E-mail: ooo.expert.2011@yandex.ru, сайт www.expertug.com  
 Уникальный номер записи об аккредитации  
 в реестре аккредитованных лиц № RA.RU.710354 от 10.06.2021 г.

УТВЕРЖДАЮ

Врио Руководителя органа инспекции

К.Н. Марченко  
ФИО

Экспертное заключение

№ 001858

от 05.10.2022

по результатам санитарно-эпидемиологической экспертизы продукции:

**Установки для очистки поверхностных сточных вод торговой марки «АСО»:** сепаратор центробежный гравитационный АСО CGS (ЦКЛ); пескоуловитель АСО ОТВ (ОТВ); нефтеуловитель АСО ЕСО-N (ЭКО-N); фильтр сорбционный безнапорный FSB (ФСБ); комбинированный песко-нефтеуловитель АСО КРН (КРН); установка для очистки поверхностных сточных вод АСО ЕСО-L (ЭКО-Л); установка для очистки поверхностных сточных вод АСО StormClean

**1. Заявитель:** ООО «АКО».

ИНН 7702743842 ОГРН 1107746840475

Юридический адрес: 445030, Самарская область, город Тольятти, улица 40 лет Победы, дом 13 Б, помещ. 1002, Российская Федерация.

**Изготовитель:** ООО «АКО», адрес: 445000, Самарская область, город Тольятти, улица Северная, дом 27, Российская Федерация.**2. Основание для проведения инспекции:** заявление ООО «Сертификация продукции» (г. Владимир, мкр Коммунар, ул. Песочная, д. 4, оф. 6. ИНН 3329083944) № 001866 от 30.09.2022г.**3. Дата (время) проведения инспекции:** с 30.09.2022г. по 04.10.2022г.**4. Представленные на экспертизу материалы:**

- 1) Протокол испытаний №09/96-620/ПР-22 от 26 сентября 2022г., выданный ИЛЦ ФГБУ «Центр государственного санитарно-эпидемиологического надзора» Управления делами Президента Российской Федерации. Уникальный номер записи в реестре аккредитованных лиц № РОСС RU.0001.510440. Юридический адрес: 121359, г. Москва, ул. Маршала Тимошенко, д. 23;
- 2) ТУ 28.29.12.001-66868891-2022 Установки для очистки поверхностных сточных вод торговой марки «АСО»;
- 3) Макет маркировки.

**5. Экспертиза проведена на соответствие:**

Единым санитарно-эпидемиологическим и гигиеническим требованиям к товарам, подлежащим санитарно-эпидемиологическому надзору (контролю), утв. Решением комиссии Таможенного союза от 28.05.2010г. № 299.

**В ходе экспертизы установлено:**

**Область применения:** Для глубокой очистки поверхностных и приравненных к ним по составу производственных сточных вод.

**Продукция производится по:** ТУ 28.29.12.001-66868891-2022 Установки для очистки поверхностных сточных вод торговой марки «АСО».

Экспертиза проведена в соответствии с действующими государственными санитарно-эпидемиологическими правилами и нормативами, государственными стандартами, с использованием методов и методик, утвержденных в установленном порядке.

Санитарно-эпидемиологическая экспертиза продукции проведена на соответствие требованиям Главы II. Раздел 3 «Требования к материалам, реагента, оборудованию, используемым для водоочистки» Единых санитарно-эпидемиологических и гигиенических требований к товарам,



подлежащим санитарно-эпидемиологическому надзору (контролю), утв. Решением комиссии Таможенного союза от 28.05.2010г. № 299.

Для оценки опасности продукции использованы официальные сведения о свойствах исходных веществ в технической документации и результаты лабораторных исследований.

Для санитарно-эпидемиологической оценки продукции проведены лабораторные исследования образцов продукции.

**Качество выпускаемой продукции подтверждено лабораторными испытаниями:**

Протокол испытаний №09/96-620/ПР-22 от 26 сентября 2022г., выданный ИЛЦ ФГБУ «Центр государственного санитарно-эпидемиологического надзора» Управления делами Президента Российской Федерации. Уникальный номер записи в реестре аккредитованных лиц № РОСС RU.0001.510440. Юридический адрес: 121359, г. Москва, ул. Маршала Тимошенко, д. 23.

Таблица 1 (Глава II раздел 3)

Контролируемые показатели	Единицы измерения	НТД на методы Исследования	Величина допустимого уровня	Результат Испытания
<b>Типовой образец: фрагмент установки для очистки сточных вод торговой марки «АКО»</b>				
<b>Органолептические показатели</b>				
Запах водной вытяжки при 20°C	балл	ГОСТ Р 57164-2016	не более 2	1
Привкус водной вытяжки при 20°C	балл	ГОСТ Р 57164-2016	не более 2	1
Цветность	градус	ГОСТ 31868-2012	не более 20	2,3
Мутность	ЕМФ	ГОСТ Р 57164-2016	не более 2,6	1,9
Осадок	-	Инструкция №4259-87	отсутствует	отсутствует
Пенообразование	-	Инструкция №4259-87	отсутствие стабильной крупнопузырчатой пены, высота мелкопузырчатой пены у стенок цилиндра – не выше 1мм	стабильная крупнопузырчатая пена отсутствует, высота мелкопузырчатой пены у стенок цилиндра – менее 1 мм
<b>Физико-химические показатели</b>				
Водородный показатель (водная вытяжка)	ед. рН	ПНД Ф 14.1:2:3:4.121-97	6 - 9	7,8
Величина окисляемости перманганатной	мгО <sub>2</sub> /л	ПНД Ф 14.1:2:4.154-99	5,0	2,7
<b>Санитарно– химические миграционные показатели*</b>				
Модельная среда – дистиллированная вода				
Время экспозиции – 30 суток. Температура раствора 20°C (далее комнатная)				
Формальдегид	мг/л	ГОСТ Р 55227-2012	Не более 0,05	Менее 0,01
Ацетальдегид	мг/л	МУК 4.1.3166-14	Не более 0,2	Менее 0,01

Показатели качества изделий являются типовыми и отвечают требованиям Главы II. Раздел 3 «Требования к материалам, реагента, оборудованию, используемым для водоочистки» Единых санитарно-эпидемиологических и гигиенических требований к товарам, подлежащим санитарно-эпидемиологическому надзору (контролю), утв. Решением комиссии Таможенного союза от 28.05.2010г. № 299.

В соответствии с письмом ООО «АКО» показатели очистки сточных вод на установках очистки поверхностных сточных вод торговой марки «АКО» должны соответствовать:

<b>Сепаратор центробежный гравитационный АСО CGS (ЦКЛ)</b>			
Определяемый показатель	Результаты испытаний		
	до установки	после установки	степень очистки
Взвешенные вещества, мг/дм <sup>3</sup>	4000	1200	70,0%
Нефтепродукты*, мг/дм <sup>3</sup>	200	140	30,0%
Биохимическое потребление кислорода (БПК <sub>5</sub> ), мг О <sub>2</sub> / дм <sup>3</sup>	150	142	5,3%



Химическое потребление кислорода (ХПК), мг O <sub>2</sub> / дм <sup>3</sup>	1200	1140	5,0%
<i>* - немумльгированные</i>			
<b>Пескоуловитель АСО ОТВ (ОТВ)</b>			
Определяемый показатель	Результаты испытаний		
	до установки	после установки	степень очистки
Взвешенные вещества, мг/дм <sup>3</sup>	3000	600	80,0%
Нефтепродукты*, мг/дм <sup>3</sup>	200	120	40,0%
Биохимическое потребление кислорода (БПК <sub>5</sub> ), мг O <sub>2</sub> / дм <sup>3</sup>	150	85	43,3%
Химическое потребление кислорода (ХПК), мг O <sub>2</sub> / дм <sup>3</sup>	1200	700	41,7%
<i>* - немумльгированные</i>			
<b>Нефтеуловитель АСО ЕСО-N (ЭКО-N)</b>			
Определяемый показатель	Результаты испытаний		
	до установки	после установки	степень очистки
Взвешенные вещества, мг/дм <sup>3</sup>	600	15	97,5%
Нефтепродукты*, мг/дм <sup>3</sup>	120	0,79	99,3%
Биохимическое потребление кислорода (БПК <sub>5</sub> ), мг O <sub>2</sub> / дм <sup>3</sup>	85	30	64,7%
Химическое потребление кислорода (ХПК), мг O <sub>2</sub> / дм <sup>3</sup>	700	100	85,7%
<i>* - немумльгированные</i>			
<b>Фильтр сорбционный безнапорный FSB (ФСБ)</b>			
Определяемый показатель	Результаты испытаний		
	до установки	после установки	степень очистки
Взвешенные вещества, мг/дм <sup>3</sup>	15	2,9	80,7%
Нефтепродукты, мг/дм <sup>3</sup>	0,79	0,05	93,7%
Биохимическое потребление кислорода (БПК <sub>5</sub> ), мг O <sub>2</sub> / дм <sup>3</sup>	30	2	93,3%
Химическое потребление кислорода (ХПК), мг O <sub>2</sub> / дм <sup>3</sup>	100	15	85,0%
<b>Фильтр сорбционный безнапорный FSB (ФСБ) (BS) со специальной сорбционной загрузкой</b>			
Определяемый показатель	Результаты испытаний		
	до установки	после установки	степень очистки
Взвешенные вещества, мг/дм <sup>3</sup>	10	3,0	71,0%
Нефтепродукты, мг/дм <sup>3</sup>	0,5	0,05	90,0%
Биохимическое потребление кислорода (БПК <sub>5</sub> ), мг O <sub>2</sub> / дм <sup>3</sup>	30	2	93,3%
Химическое потребление кислорода (ХПК), мг O <sub>2</sub> / дм <sup>3</sup>	100	15	85,0%
Железо общее, мг/дм <sup>3</sup>	1,5	0,01	99,3%
Марганец, мг/дм <sup>3</sup>	0,5	0,001	99,8%
Медь, мг/дм <sup>3</sup>	2	0,005	99,8%
Никель, мг/дм <sup>3</sup>	0,5	0,005	99,0%
Цинк, мг/дм <sup>3</sup>	3	0,005	99,8%
Хром Cr <sup>3+</sup> , мг/дм <sup>3</sup>	1	0,005	99,5%
Свинец, мг/дм <sup>3</sup>	2	0,005	99,8%
Олово, мг/дм <sup>3</sup>	0,5	0,005	99,0%
Висмут, мг/дм <sup>3</sup>	0,5	0,005	99,0%
Кадмий, мг/дм <sup>3</sup>	0,5	0,005	99,0%
pH	7-7,5	8-9	
<b>Комбинированный песко-нефтеуловитель АСО KPN (КПН)</b>			
Определяемый показатель	Результаты испытаний		



	до установки	после установки	степень очистки
Взвешенные вещества, мг/дм <sup>3</sup>	3000	17	99,4%
Нефтепродукты*, мг/дм <sup>3</sup>	40	0,3	99,3%
Биохимическое потребление кислорода (БПК <sub>5</sub> ), мг О <sub>2</sub> / дм <sup>3</sup>	150	30,3	79,8%
Химическое потребление кислорода (ХПК), мг О <sub>2</sub> / дм <sup>3</sup>	1200	100	91,7%

**Установка для очистки поверхностных сточных вод АСО ECO-L (ЭКО-Л) /  
Установка для очистки поверхностных сточных вод АСО StormClean**

Определяемый показатель	Результаты испытаний		
	до установки	после установки	степень очистки
Взвешенные вещества, мг/дм <sup>3</sup>	3000	3,0	99,9%
Нефтепродукты, мг/дм <sup>3</sup>	40	0,05	99,9%
Биохимическое потребление кислорода (БПК <sub>5</sub> ), мг О <sub>2</sub> / дм <sup>3</sup>	150	2	98,7%
Химическое потребление кислорода (ХПК), мг О <sub>2</sub> / дм <sup>3</sup>	1200	15	98,8%

Необходимые условия использования, хранения предусмотрены в технической документации. Представлен макет маркировки, с указанием данных: наименование изделия; изготовитель, заказчик, проектное обозначение, габариты, заводской номер, дата изготовления, гарантийный срок.

**Заключение:** на основании проведенной санитарно-эпидемиологической экспертизы технической документации и анализа протокола лабораторных испытаний, в части представленных показателей, продукция: Установки для очистки поверхностных сточных вод торговой марки «АСО»: сепаратор центробежный гравитационный АСО CGS (ЦКЛ); пескоуловитель АСО ОТВ (ОТВ); нефтеуловитель АСО ECO-N (ЭКО-Н); фильтр сорбционный безнапорный FSB (ФСБ); комбинированный песко-нефтеуловитель АСО KPN (КПН); установка для очистки поверхностных сточных вод АСО ECO-L (ЭКО-Л); установка для очистки поверхностных сточных вод АСО StormClean, изготовитель: ООО «АКО», адрес: 445000, Самарская область, город Тольятти, улица Северная, дом 27, Российская Федерация, **соответствует** нормативам и требованиям Главы II. Раздел 3 «Требования к материалам, реагента, оборудованию, используемым для водоочистки» Единых санитарно-эпидемиологических и гигиенических требований к товарам, подлежащим санитарно-эпидемиологическому надзору (контролю), утв. Решением комиссии Таможенного союза от 28.05.2010г. № 299.

Санитарный врач  
Должность исполнителя

  
\_\_\_\_\_   
подпись

Вараксина Т.В.  
ФИО

**СОГЛАСОВАНО:**

Технический директор органа инспекции ООО «Эксперт-Юг»

  
\_\_\_\_\_   
подпись

Набоких В.С.  
ФИО