

ТЕХНИЧЕСКИЙ ПАСПОРТ

ИНСТРУКЦИЯ ПО МОНТАЖУ И ЭКСПЛУАТАЦИИ

Нефтеуловитель АСО ECO-N (V),
производительностью 1-9л/с

Объект: _____

г. Тольятти
2023 г.



1. ВВЕДЕНИЕ

Настоящий документ разработан на нефтеуловитель ECO-N, полной заводской готовности, предназначенный для улавливания и сбора нефтепродуктов из поверхностных (дождевых) и приближенных к ним по составу промышленных сточных вод.

Область применения: бензозаправки, автосервис, стоянки, гаражи, промышленные предприятия, паркинги и т.п.

Нефтеуловитель устанавливается там, где возможно занесение станции очистки сточных вод нефтепродуктами, в особенности при использовании общесплавной канализации. Он надёжно защищает станцию очистки от попадания нерастворённых нефтепродуктов, также, при небольших входных концентрациях, происходит частичное снижение концентрации взвешенных веществ.

Технический паспорт предназначен для ознакомления с устройством, принципом работы, правилами эксплуатации и монтажа установок АСО ECO-N.

Настоящий документ раскрывает основные технические характеристики изделия, принцип его работы, устанавливает объемы и сроки проведения работ по техническому обслуживанию, ремонту установки, а также содержит указания и рекомендации по монтажу изделия.

Положения данного документа являются обязательными для предприятий и организаций, осуществляющих техническую эксплуатацию очистных сооружений поверхностного стока, независимо от формы собственности, организационно-правовой формы и ведомственной принадлежности, на всем сроке эксплуатации изделия.

ООО «АКО» оставляет за собой право на внесение изменений в конструкцию или изменение существующих технологических узлов установок АСО ECO-N, не ухудшающих заданные качественные показатели оборудования.

ПРИМЕЧАНИЕ:



Рисунки в данном документе могут несколько отличаться от оригинала поставляемой продукции в силу различий в размерах и компоновке аналогичных типовых изделий, и представлены для визуализации.

Изм. № 001
Подп. и дата
Изм. № 001
Взвм. инв. №
Изм. № 001
Подп. и дата
Изм. № 001

Лит	Изм.	№ док.им.	Подп.	Дата	ECO-N_V.ТП	Лист
						3

2. ЗАЩИТА ИНТЕЛЕКТУАЛЬНОЙ СОБСТВЕННОСТИ

Данный документ и любые приложения к нему являются интеллектуальной собственностью составителя, согласно ст. 1225, 1259 ГК РФ. Правообладателем данного технического паспорта и всех приложений к нему является ООО «АКО» ИНН 7702743842 / ОГРН 1107746840475, 445030 Самарская область, г. о. Тольятти, ул. 40 лет Победы, 13Б. Запрещается копирование и передача третьим лицам документа, текста и изображений, приведенных в нем, без письменного разрешения ООО «АКО».

Конструкция установок АСО ЕСО-N, технические решения, реализованные в них, способ расположения внутренних рабочих зон и элементов в установке и их типы, а также способ водоочистки, реализованный в установках АСО ЕСО-N, защищены ТУ (техническими условиями) и другой нормативной документацией.

Идентификация	Подл. и дата									<i>ЕСО-N_V.ТП</i>	Лист
	Взлом инв. №										4
	Идентификация										
	Подл. и дата										
	Идентификация										
	Лист	Изм.	№ докум.	Подл.	Дата						

3. КОМПЛЕКТНОСТЬ И ТЕХНИЧЕСКИЕ ХАРАКТЕРИСТИКИ

3.1. Комплектация поставки

Изделие поставляется комплектно, заводской готовности. Оборудование изготавливается и испытывается в заводских условиях, с установленным технологическим оборудованием (включая трубопроводную обвязку, арматуру и приборы контроля), если такое предусмотрено, в соответствии с границей поставки и договором поставки.

Комплектация поставки изделия представлена в таблице 1.

Таблица 1 – Комплектация поставки

№	Наименование	Ед. измер.	Кол-во
Базовая комплектация			
1	Корпус установки вертикальный из стеклопластика	Шт.	1
2	Крышка технического колодца стеклопластиковая (исполнение под газон)	Шт.	1
3	Вентиляционный патрубок ПВХ d110 мм с дефлектором	Шт.	1
4	Лестница технического колодца стационарная из нержавеющей стали	Шт.	1
5	Коалесцирующие модули	К-т	*
6	Кассета с синтетическим сорбентом	Шт.	*
7	Разгрузочный трубопровод для откачки осадка ПНД d110 мм	Шт.	1
8	Болт анкерный М20х160 для крепления к фундаменту	К-т	1
Дополнительное оборудование (под заказ)			
1	Комплект мониторинга наполняемости установки нефтепродуктами, а также необходимости промывки / замены сорбционной загрузки. Исполнение: для уличной установки (при температуре до -30°C). В составе:	К-т	1
1.1	Панель сигнализатора уровня	Шт.	1
1.2	Датчик нефтяной пленки с монтажным комплектом. Длина кабеля – 10 м	Шт.	1
1.3	Датчик переполнения с монтажным комплектом. Длина кабеля – 10 м	Шт.	1
2	Стойка монтажная для панели сигнализатора (для уличного монтажа)	Шт.	1
3	Чугунный люк	К-т	**
4	Комплекты ЗИП по перечню	К-т	**
5	Ленты металлические, в комплекте с закладными и анкерными болтами, для монтажа при высоком уровне грунтовых вод	К-т	1**
6	Отжимное устройство ОМУ-1 для регенерации синтетического сорбента	К-т	1

* - в зависимости от модели и конфигурации установки.

** - точное количество определяется договором поставки.

Подп. и. д.т.т.т.
 В.з.п.м. и.н.б. №
 И.н.б. № п.п.п.п.
 Подп. и. д.т.т.т.
 И.н.б. № п.п.п.п.

3.2. Технические характеристики изделия

3.2.1. Основные технические характеристики и параметры

Основные технические характеристики установки ACO ECO-N представлены в таблице 2.

Таблица 2 – Основные технические характеристики изделия.

	Наименование	Ед. изм.	ECO-N-2	ECO-N-4	ECO-N-6	ECO-N-9
	Расход сточных вод	л/с	1-2	3-4	5-6	7-9
D	Диаметр корпуса	мм	1500	1800	2000	2200
d	Диаметр входного и выходного патрубков ¹	мм	110	110	160	160
	Технический колодец	шт.	-	1	1	1
H1	Высота лотка входного патрубка от дна	мм	1400	1400	1400	1400
H2	Высота лотка выходного патрубка от дна	мм	1300	1300	1300	1300
M	Масса корпуса ²	кг	280	370	480	550

** - Масса корпуса без учёта веса воды (для расположения под газоном и глубине подводящего 2,5 метра)*

Количество, тип технических колодцев и диаметры патрубков могут быть уточнены при проектировании.

По индивидуальному ТЗ возможно изготовление установки по проектным отметкам.

№ п/п	№ п/п	№ п/п	№ п/п	№ п/п
-------	-------	-------	-------	-------

Лист	Изм.	№ док.им.	Подп.	Дата	ECO-N_V.ТП	Лист 6
------	------	-----------	-------	------	------------	-----------

4. УСТРОЙСТВО И РАБОТА

4.1. Описание изделия. Назначение



Рисунок 1 – Общий вид установки АСО ECO-N

АСО ECO-N представляет собой подземное емкостное сооружение, состоящее из одного цилиндрического корпуса (резервуара), установленного вертикально. Внутри корпуса оборудованы секции и функциональные зоны с техническими компонентами, где происходят процессы очистки сточной воды.

Корпус установки представляет собой строительную конструкцию, является инженерным сооружением, выдерживающим нагрузки от давления грунта и грунтовых вод, массы технологического оборудования (если таковое предусмотрено) и выполнен согласно ТУ 28.29.12-001-68868891-2022.

Подп. и. дата
Взм. инв. №
Инв. № подл.
Подп. и. дата
Инв. № подл.

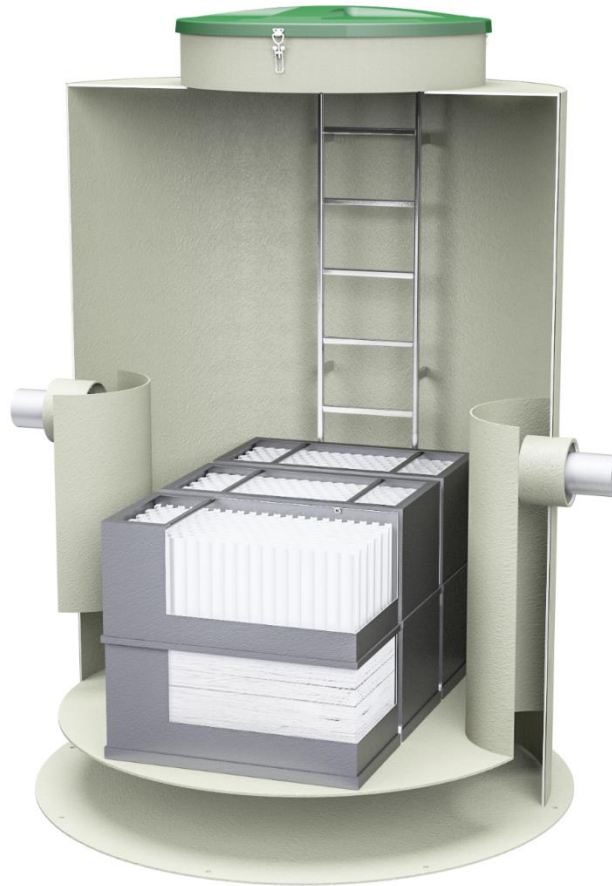
Лист	Изм.	№ докум.	Подп.	Дата	ECO-N_V.ТП
------	------	----------	-------	------	------------

4.2. Принцип работы



Рисунок 2 – Устройство установок АСО ECO-N

1 – коалесцирующие модули; 2 – сорбционный блок с сорбентом; 3 – стояк для откачки осадка; 4 – технический колодец; 5 – лестница; 6 – подводящий патрубок; 7 – отводящий патрубок.

В нефтеуловителе сточная вода проходит несколько стадии очистки. Движение воды – самотечное, происходит за счет разности уровней воды на входе и выходе. В нефтеуловителе так же осуществляется частичная очистка воды от взвешенных веществ, которые оседают на дно, а также задерживаются сорбентом.

На первоначальном этапе происходит предварительное отстаивание и гравитационная сепарация сточной воды, т.е. идёт процесс разделения смешанных объёмов разнородных частиц, смесей жидкостей разной плотности за счет применения коалесцирующих модулей. Принцип работы коалесцентного модуля заключается в укрупнении частиц нефтепродуктов, что ускоряет их отделение из сточной воды. При прохождении воды в спокойном состоянии сверху вниз через лабиринт, так называемых «пчелиных сот», происходит активное сбивание отдельных фракций нефтепродукта в

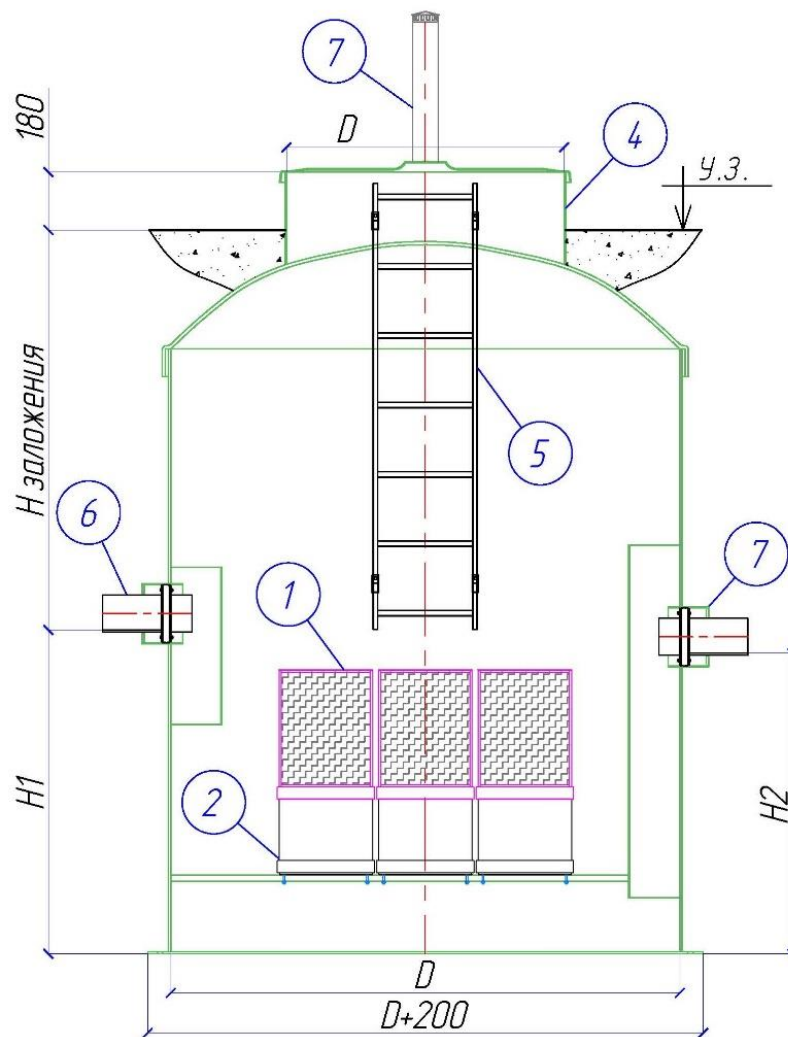
Подл. и. дата
Взм. инв. №
Инв. № подл.
Подл. и. дата
Инв. № подл.

Лист	8			
ECO-N V. TP				
Лит	Изм.	№ док.им.	Подл.	Дата

капельки и выделение их на поверхности воды в виде однородной массы, которая при достижении определённого количества 50-100 мм может быть легко собрана.

Для снижения негативного влияния турбулентного режима движения жидкости, рекомендуется гасить избыточный входящий напор в отдельных сооружениях выше по сети.

На втором этапе происходит доочистка воды на абсорбирующем фильтре, на основе синтетического сорбционного материала. Сорбент представляет собой нетканый, волокнистый материал, выполненный в виде полотна, сформированного в единую, объемную гофрированную структуру из скрепленных между собой гидрофобных полимерных волокон. При таком способе формирования создаются дополнительные ёмкие полости, в которые нефть свободно проникает при непосредственном контакте, заполняет весь объем полотна за счет капиллярных сил, при этом прочно держится внутри гофрированной волокнистой структуры сорбента за счет адгезии и легко отделяется при отжиме.

Затем сточная вода поднимается до уровня выпускающего коллектора и направляется далее на сооружения, в соответствии с проектом. Скопившийся на дне установки осадок и всплывшая нефтяная пленка удаляются через трубопроводы для откачки осадка и нефтепродуктов соответственно. Откачка осадка производится по договору со специализированной организацией илососной машиной или иным оборудованием.

Концентрации загрязняющих веществ в очищенной жидкости после ECO-N определяется концентрациями и дисперсным составом частиц загрязняющих веществ в сточных водах на входе в сооружение, а также соблюдением регламента технического обслуживания. Концентрации загрязняющих веществ в сточной воде до и после очистки, указаны в таблице 3.

Таблица 3 – Эффективность очистки

Вид загрязнений	Характеристики исходной сточной жидкости*, мг/л	Характеристики очищенной воды**, мг/л
Взвешенные вещества	Не более 600	10-15
Нефтепродукты	Не более 25	Не более 0,5
Специфические загрязнители	Отсутствуют	

**Если параметры исходного стока выше указанных в таблице 3, то необходимо предусматривать дополнительные мероприятия по предварительной очистке. Не допускается содержание в сточной воде растворенных нефтепродуктов свыше 5% и их эмульгации. Размер взвешенных частиц в сточной воде,*

Инд № 001/11
Инд № 001/11
Инд № 001/11
Инд № 001/11
Инд № 001/11

подаваемой на очистку, должен быть не менее 0,04 мм, при этом, их процентное содержание в общем стоке не должно превышать 7% от общего количества.

**** Эффект очистки уточняется на реальных сточных водах. Параметры очищенной воды обеспечиваются при надлежащем исполнении обязательств Пользователя по эксплуатации данного и всех нижестоящих сооружений в технологической схеме.**

Ид № 00000	Подп и дптг	Ид № 00000	Подп и дптг	Ид № 00000	Подп и дптг	Ид № 00000	Подп и дптг
------------	-------------	------------	-------------	------------	-------------	------------	-------------

Лит	Изм.	№ докум.	Подп.	Дата	ЕССО-№ V.ТП

Лист
10

5. ДОПОЛНИТЕЛЬНОЕ ОБОРУДОВАНИЕ

Дополнительное оборудование служит для повышения качества эксплуатации, облегчения проведения технического обслуживания установки и ее монтажа. А также для возможности мониторинга состояния работы сооружения, для своевременного и качественного проведения профилактических работ, для выполнения некоторых специальных технических операций, которые позволяют увеличить ресурс и продлить срок службы компонентов системы водоочистки в установке АСО ECO-N.



Дополнительное оборудование не входит в базовую комплектацию установки АСО ECO-N и заказывается отдельно.

5.1. Комплект мониторинга наполняемости установки осадком и нефтепродуктами, а также необходимости промывки / замены сорбционной загрузки. Стойка сигнализатора

Для отслеживания степени заполненности очистной установки уловленными за время эксплуатации загрязнениями и их своевременного удаления, АСО ECO-N может комплектоваться системой мониторинга.

Система мониторинга состоит и сигнализирующей панели и датчиков уровня контрольной среды. Панель сигнализатора уровня (СУ) предназначена для определения степени наполнения установки уловленными загрязнениями: нефтепродуктами, а также отслеживает предельный уровень воды в установке (уровень переполнения). Устройство контроля определяет количество загрязнителя и выдаёт световой сигнал, если объём нефти в ёмкости выше нормы или уровень воды в установке достиг критического, когда начинается ее переполнение.

От ложных срабатываний сигнализации предусмотрена задержка на 10 секунд. Только через 10 секунд после того, как датчик окажется в изменённой среде, срабатывает



Рисунок 3 – Панель сигнализирующего устройства

Подп. и дата
Взм. инв. №
Инв. № подл.
Подп. и дата
Инв. № подл.

Лист	Изм.	№ докум.	Подп.	Дата
------	------	----------	-------	------

сигнализация. На панели СУ загорается красная сигнальная лампочка. Задержку включения сигнализации можно настроить на реле времени.

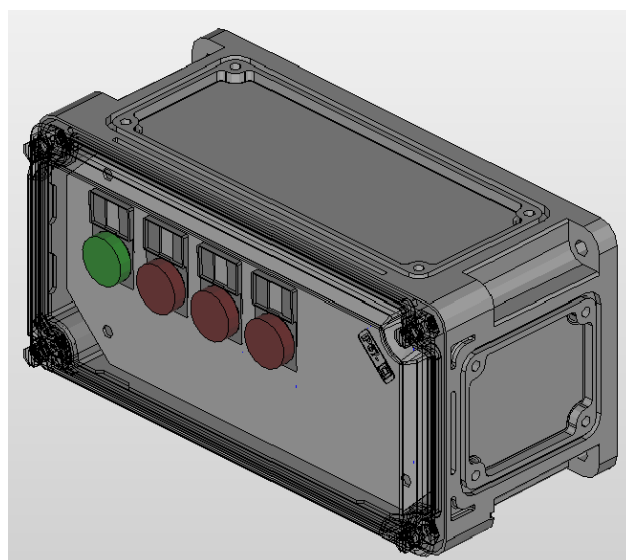
Питание СУ осуществляется от источника питания напряжением 220В 50Гц, с изолированной нейтралью. Корпус СУ выполнен из поликарбоната и имеет степень защиты IP67. Сигнализатор может монтироваться внутри помещения, в удобном для наблюдения месте при температуре окружающей среды от -10С° до +40 °С и относительной влажности воздуха до 80%. Тип монтажа – настенный.

При необходимости уличного монтажа, корпус сигнализатора может быть оснащен обогревающим устройством, которое обеспечит работу оборудования при температуре окружающей среды от -30С° до +40 °С и относительной влажности воздуха до 80%. При этом, сигнализатор должен крепиться на монтажную стойку (заказывается отдельно).

В зависимости от потребности Заказчика, сигнализирующее устройство может комплектоваться тремя видами датчиков.

Стандартная длина кабеля H05RN-F 3x0,75 между сигнализирующим устройством и датчиком составляет – 10 м. По спецзаказу возможно изготовление кабелей необходимой длины. Рекомендуемое максимальное удаление – 50 м. Большее удаление должно быть согласовано с Производителем.

Датчик нефтяной пленки / нефтепродуктов

Нефтяная пленка, образованная всплывшими нефтепродуктами, скапливается в зоне накопления нефтепродуктов (см. рисунок 2). Когда уровень пленки, нарастая на поверхности воды, достигает нижней поверхности датчика, срабатывает устройство сигнализации.

Датчик переполнения / воды

Для оперативного реагирования на аварийные и нештатные ситуации, для предотвращения выхода из строя установки, рекомендуется применить датчик переполнения. Датчик устанавливается на уровне предельно допустимого наполнения установки. Если уровень воды поднимается выше этой отметки, это означает, что начинается переполнение корпуса и технологические процессы очистки, проходящие в установке, нарушаются и требуется принятие мер. Одними из основных причин возникновения переполнения установки могут выступать: 1) засоры отводящего патрубка и технологических отверстий; 2) кольтатаж сорбционной загрузки и исчерпание ее

Инд № 0010
Инд № 0110
Инд № 0111
Инд № 0112
Инд № 0113
Инд № 0114
Инд № 0115
Инд № 0116
Инд № 0117
Инд № 0118
Инд № 0119
Инд № 0120
Инд № 0121
Инд № 0122
Инд № 0123
Инд № 0124
Инд № 0125
Инд № 0126
Инд № 0127
Инд № 0128
Инд № 0129
Инд № 0130
Инд № 0131
Инд № 0132
Инд № 0133
Инд № 0134
Инд № 0135
Инд № 0136
Инд № 0137
Инд № 0138
Инд № 0139
Инд № 0140
Инд № 0141
Инд № 0142
Инд № 0143
Инд № 0144
Инд № 0145
Инд № 0146
Инд № 0147
Инд № 0148
Инд № 0149
Инд № 0150
Инд № 0151
Инд № 0152
Инд № 0153
Инд № 0154
Инд № 0155
Инд № 0156
Инд № 0157
Инд № 0158
Инд № 0159
Инд № 0160
Инд № 0161
Инд № 0162
Инд № 0163
Инд № 0164
Инд № 0165
Инд № 0166
Инд № 0167
Инд № 0168
Инд № 0169
Инд № 0170
Инд № 0171
Инд № 0172
Инд № 0173
Инд № 0174
Инд № 0175
Инд № 0176
Инд № 0177
Инд № 0178
Инд № 0179
Инд № 0180
Инд № 0181
Инд № 0182
Инд № 0183
Инд № 0184
Инд № 0185
Инд № 0186
Инд № 0187
Инд № 0188
Инд № 0189
Инд № 0190
Инд № 0191
Инд № 0192
Инд № 0193
Инд № 0194
Инд № 0195
Инд № 0196
Инд № 0197
Инд № 0198
Инд № 0199
Инд № 0200

сорбционной и грязеемкости. Таким образом, срабатывание датчика переполнения, при отсутствии засоров может указывать на то, что требуется замена или проведение промывки фильтрующих сорбционных загрузок.



Рисунок 4 – датчики песка, нефтяной пленки и переполнения (воды)

5.2. Люк чугунный канализационный

При размещении АСО ECO-N под проезжей частью или асфальто-бетонным покрытием, корпус установки выполняется в усиленном исполнении, а технические колоды изготавливаются с переходом под установку чугунного люка. Люки изготавливаются по ГОСТ 3634-99 и монтируются на разгрузочную плиту и дорожное полотно. Способ монтажа установки под проезжей частью с применением переходов ТК и чугунных люков показан в разделе 6.2.3 Инструкции по монтажу, в т.ч. рисунки 16 и 17.



Рисунок 5 - Люк чугунный ГОСТ 3634-99

Подп. и дата
Взвм. инв. №
Инв. № п/п
Подп. и дата
Инв. № п/п

Лист	13
ECO-N_V.ТП	
Лист	13

5.3. Отжимное устройство

Отжимное устройство представляет собой специальное механическое изделие, предназначенное для регенерации (отжима) синтетического сорбирующего материала, с целью его многократного использования.

Принцип действия устройства механического типа основан на применении двух вращающихся отжимных валов, покрытых маслобензостойкой резиной, смонтированных на станине. Конструкция устройства позволяет регулировать отжимную нагрузку, изменяя зазор между отжимными валами.

Отжимное устройство рекомендуется использовать, когда нет технической возможности регулярно менять отработанный сорбционный материал на новый, например, в местах установки очистных сооружений, труднодоступных для подвоза грузов техникой. Тем не менее, регенерация отжимом не позволяет восстановить грязеемкость сорбента к исходным показателям и со временем этот показатель истощается. Этот процесс зависит от качества очищаемой синтетическим сорбентом воды, чем больше количество загрязнителя в воде, тем быстрее истощается емкость сорбента, поэтому, регенерацию следует рассматривать как вспомогательную меру.



Рисунок 7 – Отжимное устройство



ООО «АКО» рекомендует своевременно производить замену сорбционного материала.

Полн и. дата
Взвм инв №
Инв № п/идл
Полн и. дата
Инв № п/идл

						ЕССО-№ V.ТП	Лист
Лист	Изм.	№ док.им.	Подп.	Дата			14

6. ИНСТРУКЦИЯ ПО МОНТАЖУ

6.1. Общие указания по монтажу

При монтаже оборудования наряду с соблюдением требований данной инструкции надлежит также руководствоваться: Правилами охраны труда при эксплуатации водопроводно-канализационных сооружений; Техническим паспортом оборудования, СП 32.13330.2012 Актуализированная редакция СНиП 2.04.03-85 «Канализация. Наружные сети и сооружения»; СНиП 12-03-2001 "Безопасность труда в строительстве. Часть 1. Общие требования"; СНиП 12-04-2002 "Безопасность труда в строительстве. Часть 2. Строительное производство". (Постановление Госстроя России от 17.09.2002 N 123), СП 45.13330.2012 Актуализированная редакция СНиП 3.02.01-87 «Земляные сооружения, основания и фундаменты».

6.2. Требования безопасности

Зона монтажной площадки должна быть обустроена в соответствии со строительным генеральным планом.

Перед монтажом оборудования, следует выполнить следующие условия: подготовить котлован соответствующего размера, защищенного от обвалов; предусмотреть ограждение котлована и подъездных путей; правильно разместить грузоподъемную технику; обеспечить безопасное электроснабжение монтажной площадки; обеспечить необходимые помещения и инженерные сети; предусмотреть необходимые средства пожаротушения, в соответствии с нормами пожарной безопасности; убедиться в отсутствии повреждений на монтажных петлях сооружения; провести визуальный осмотр корпуса и внутренней обвязки на наличие повреждений, которые могут возникнуть в процессе перевозки и погрузки-разгрузки изделия. Котлован должен быть сухим (при наличии грунтовых вод выполнить водопонижение).

Установку и монтаж системы проводить при помощи специализированной монтажной бригады, имеющей разрешительные документы (свидетельство СРО) на выполнение такого вида работ, под контролем технического специалиста.

Все исполнители (инженерно-технический персонал и рабочие), занятые на монтаже изделия, должны быть предварительно ознакомлены со спецификой работ по монтажу изделий из стеклопластика.

Изм. № 01/11
Изм. № 02/11
Изм. № 03/11
Изм. № 04/11
Изм. № 05/11
Изм. № 06/11
Изм. № 07/11
Изм. № 08/11
Изм. № 09/11
Изм. № 10/11
Изм. № 11/11
Изм. № 12/11
Изм. № 13/11
Изм. № 14/11
Изм. № 15/11
Изм. № 16/11
Изм. № 17/11
Изм. № 18/11
Изм. № 19/11
Изм. № 20/11
Изм. № 21/11
Изм. № 22/11
Изм. № 23/11
Изм. № 24/11
Изм. № 25/11
Изм. № 26/11
Изм. № 27/11
Изм. № 28/11
Изм. № 29/11
Изм. № 30/11
Изм. № 31/11
Изм. № 32/11
Изм. № 33/11
Изм. № 34/11
Изм. № 35/11
Изм. № 36/11
Изм. № 37/11
Изм. № 38/11
Изм. № 39/11
Изм. № 40/11
Изм. № 41/11
Изм. № 42/11
Изм. № 43/11
Изм. № 44/11
Изм. № 45/11
Изм. № 46/11
Изм. № 47/11
Изм. № 48/11
Изм. № 49/11
Изм. № 50/11
Изм. № 51/11
Изм. № 52/11
Изм. № 53/11
Изм. № 54/11
Изм. № 55/11
Изм. № 56/11
Изм. № 57/11
Изм. № 58/11
Изм. № 59/11
Изм. № 60/11
Изм. № 61/11
Изм. № 62/11
Изм. № 63/11
Изм. № 64/11
Изм. № 65/11
Изм. № 66/11
Изм. № 67/11
Изм. № 68/11
Изм. № 69/11
Изм. № 70/11
Изм. № 71/11
Изм. № 72/11
Изм. № 73/11
Изм. № 74/11
Изм. № 75/11
Изм. № 76/11
Изм. № 77/11
Изм. № 78/11
Изм. № 79/11
Изм. № 80/11
Изм. № 81/11
Изм. № 82/11
Изм. № 83/11
Изм. № 84/11
Изм. № 85/11
Изм. № 86/11
Изм. № 87/11
Изм. № 88/11
Изм. № 89/11
Изм. № 90/11
Изм. № 91/11
Изм. № 92/11
Изм. № 93/11
Изм. № 94/11
Изм. № 95/11
Изм. № 96/11
Изм. № 97/11
Изм. № 98/11
Изм. № 99/11
Изм. № 100/11

Лист	Изм.	№ докум.	Подп.	Дата	ЕССО-№ V.ТП	Лист
						15

Обслуживающий персонал должен быть обеспечен средствами индивидуальной защиты, исправным инструментом, приспособлениями и механизмами, а также спецодеждой и спецобувью в соответствии с действующими нормами.

6.3. Земляные работы

Земляные работы должны вестись в соответствии с проектной документацией, согласованной заказчиком, проектом производства работ (далее ППР) и в соответствии со СП 45.13330.2012.

При разработке траншей и котлованов должны соблюдаться правила техники безопасности в соответствии с требованиями СП 86.13330.2014.

Котлован отрывается под установку в соответствии с габаритными размерами корпуса, указанными в данном техническом паспорте. Для предотвращения обрушения стен котлована их необходимо закреплять щитами с распорками по мере углубления, или производить отрывку котлована с устройством откосов (заложение откосов зависит от типа грунта).

Основание котлована должно быть ровным и строго горизонтальным. При возможных перекопах основания котлована производить подсыпку песком с уплотнением водой. Дно котлована должно быть утрамбовано. Требуемая степень уплотнения (плотность сухого грунта или коэффициент уплотнения) должны быть указаны в проекте.

Для предотвращения затопления котлована грунтовыми, талыми и поверхностными водами необходимо предусмотреть водопонижение или водоотлив.

Минимальная ширина котлована должна обеспечить достаточную зону для безопасного ведения строительного-монтажных работ.

Не допускается производить подготовку основания при наличии в котловане снега, льда, а также использовать мороженный грунт выравнивающего слоя. Не допускается промерзание верхнего слоя грунта основания. В случае промерзания грунта необходимо выполнить мероприятия по восстановлению основания.

ИИИ № 11111	Подп. и дата									
	Изм. №									
	ИИИ №									
	Подп. и дата									
	ИИИ №									
	Лист	ЕССО-№ V.ТП								
	Изм.	№ докум.	Подп.	Дата						16

6.4. Монтаж и демонтаж

6.4.1. Подготовка основания из монолитной ж/б плиты

Подготовка основания для установки стеклопластикового изделия состоит из нескольких этапов:

1. На уплотненное дно котлована засыпать и уплотнить дренажный слой из фильтрующего материала. Толщина фильтрующего слоя, материал и степень уплотнения определяются проектом.
2. Поверх фильтрующего слоя выполнить бетонную подготовку толщиной 100 мм из бетона классом не менее В7.5.
3. Произвести проверку отметок поверхности бетонной подготовки и ее горизонтальность. Убедиться, что отметки соответствуют проектным.
4. Установить монолитную ж/б плиту основания на бетонную подготовку. Параметры монолитной железобетонной плиты основания указываются в проекте. Расчет параметров производится исходя из данных гидрогеологических изысканий и технических характеристик устанавливаемой емкости в соответствии с СП 22.13330.2011. Для армирования плиты использовать рабочую арматуру с периодическим профилем не ниже класса А-III. Класс бетона для изготовления плит не менее В25.
5. Составить акт освидетельствования скрытых работ на устройство основания и получить разрешение на монтаж изделия.

6.4.2. Монтаж изделий на основание

Монтаж корпуса осуществлять в соответствии с ППР. Перемещение емкости необходимо осуществлять специализированной техникой (автокраном).

Перед началом монтажа необходимо убедиться в целостности конструкции монтажных петель, проверить отсутствие повреждений на ёмкости, а также проследить за состоянием поверхности опорной плиты. На опорной плите не допускается присутствие мусора, камней, грунта.

1. Закрепить изделие с помощью стропов автокрана. При строповке должны быть задействованы все имеющиеся на емкости монтажные петли для равномерного распределения веса по ним.

Идентификация документа	Подл. и. дата								
	Взам. инв. №								
	Инд. № подл.								
	Подл. и. дата								
	Инд. № подл.								
ЕССО-N V.ТП									
Лист	17								
Лист	Изм.	№ док.им.	Подл.	Дата					

2. На железобетонную плиту установить корпус изделия, строго в проектном положении!
3. Произвести проверку проектных отметок, убедиться, что корпус не имеет повреждений и установлен строго по осям, проверить горизонтальность емкости.
4. Закрепить корпус на монолитной ж/б плите анкерными болтами для избегания сдвига при обратной засыпке. Для этого через отверстия, расположенные во фланцевом выступе (в «анкерной юбке» днища) просверлить отверстия в фундаменте, забить в них анкера и затянуть их.



Рисунок 3 – Пример установленной и закрепленной вертикальной емкости

Идентификация	Подп. и дата
Взам. инв. №	
Идентификация	
Идентификация	
Идентификация	

Лист	Изм.	№ док.им.	Подп.	Дата
------	------	-----------	-------	------

ЕСО-N_V.ТП

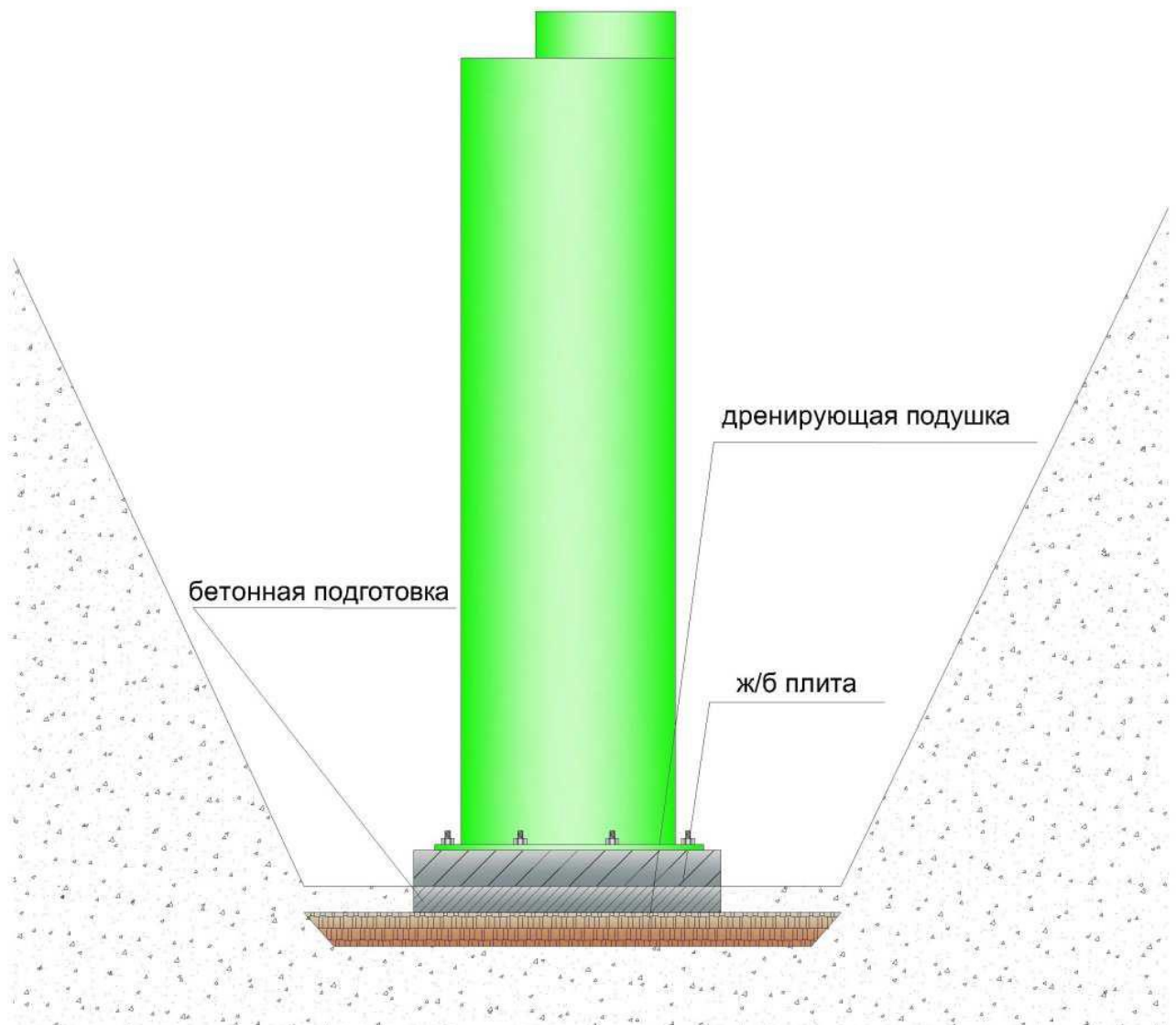

Рисунок 4 – Крепление изделия к фундаментной ж/б плите

5. В случае, когда существует опасность выталкивания корпуса высокими грунтовыми водами, необходимо дополнительно произвести пригруз корпуса товарным бетоном. Расчет параметров пригруза определяется проектом (пример показан на рисунке 5).

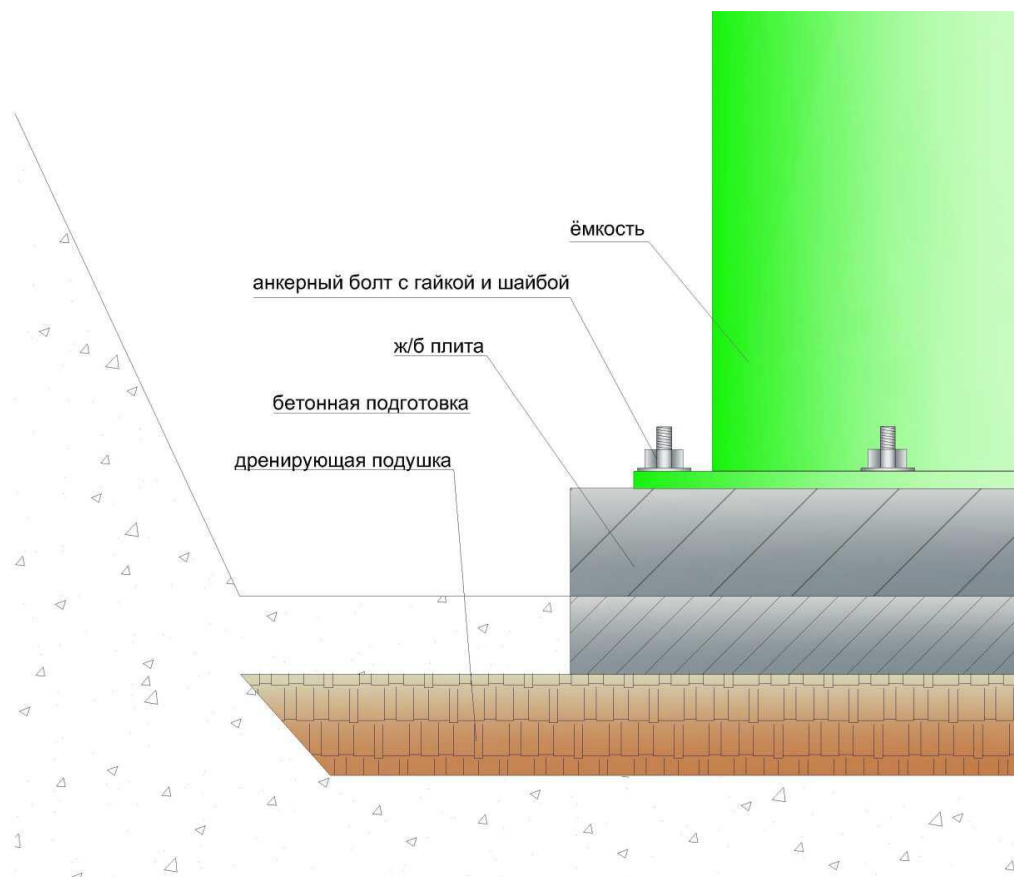

Рисунок 5 – Пример устройства пригруза корпуса

Идентификационный номер	Подл. и дата
Взвешивание №	
Идентификационный номер	
Подл. и дата	
Идентификационный номер	

Лист	Изм.	№ док.им.	Подл.	Дата
------	------	-----------	-------	------

ЕСО-N V.ТП

6. Демонтировать муляжи технологического оборудования и запорной арматуры, если таковые установлены на время транспортировки изделия.
7. Смонтировать в проектное положение технологическое оборудование и запорную арматуру.
8. Составить акт освидетельствования скрытых работ на монтаж и закрепления оборудования на фундаменте и получить разрешение на обратную засыпку.

6.4.3. Обратная засыпка изделий



Обратную засыпку производить песком без камней и крупных включений с острыми гранями. Использование местного грунта допускается использовать при согласовании с руководителем монтажного подразделения поставщика изделия.

1. Произвести послойную в 200-300 мм засыпку и уплотнение грунта до верхней отметки монолитной ж/б плиты основания. Утрамбовать первый слой пневматическими трамбовками или пролить водой. Проверить горизонтальность / вертикальность корпуса.
2. Залить в емкость воду на уровень 200-300 мм (для сухих колодцев заливка водой не производится!) и продолжить послойную засыпку с последующей утрамбовкой, тщательно уплотняя песок со всех сторон корпуса, до уровня входного и выходного патрубков. Помнить, что одновременно с засыпкой песком следует заливать воду во все отсеки установки.
3. После засыпки каждого слоя, необходимо проверять горизонтальность установки корпуса.
4. Необходимо обратить особое внимание на уплотнение грунта под трубами, чтобы избежать излома данных участков. Затем подсоединить подводящий и технологические трубопроводы. Соединение производится в соответствии с указаниями в инструкции по монтажу и проектом. Типовые стандартные решения по герметизации трубопроводов (самых распространенных) в стеклопластиковой гильзе изделий ООО «АКО» представлены для справки в разделе 10.5. При варианте с уплотнителями кольцевых пространств УКП (ПЭ трубы, стальные), необходимо, в обязательном порядке, произвести затяжку болтов уплотнителя УКП на патрубках, внутри гильз установки. Данный этап является обязательным при монтаже изделия.

Инв. № 00000	Плпдп и. 00000	Взвм инв №	Инв. № 00000	Плпдп и. 00000	Инв. № 00000	ЕССО-Н_ V.ТП				Лист
										20
Лит	Изм.	№ док.им.	Подп.	Дата						

5. Произвести обратную засыпку до проектных отметок.

Уплотнение грунта следует производить, когда его естественная влажность является оптимальной. При недостаточной влажности связных грунтов (содержание глинистых частиц более 12%) их следует увлажнять в местах разработки, а увлажнять несвязные грунты (содержание глинистых частиц менее 3%) можно и в отсыпаемом слое. При избыточной влажности грунта следует производить его подсушивание.



Уплотнение производить с помощью ручных трамбовок массой не более 100 кг. Не допускается производить уплотнение грунта ближе, чем 30 см от емкости. Не допускается контакта уплотняющего оборудования с емкостью во избежание её повреждения.

Во избежание смещения емкости насыпают грунт с каждой стороны изделия поочередно. Выравнивание грунта перед трамбовкой производится вручную. Толщина каждого слоя засыпки вокруг изделий не должна превышать 30 см.

Не допускается движение автотранспорта и тяжелой строительной техники после обратной засыпки в непосредственной близости от емкости во избежание ее повреждения. Защитная зона должна быть ограждена лентой.

Толщина уплотняемых слоев грунта, заданная в ППР, отмечается рисками на поверхности емкости. Время воздействия на грунт устанавливается расчетом и пробным уплотнением. Число проходов (ударов) должно быть 5-6, при этом каждый последующий проход трамбующей машины должен перекрывать след предыдущей на 10-20 см.

Грунт, подлежащий использованию для обратной засыпки котлованов и траншей с последующим его уплотнением, должен укладываться в отвал с применением мер против его промерзания и увлажнения.

Для обеспечения равномерной осадки грунта засыпки, в пределах одной емкости, необходимо применять однородный грунт. Не допускается содержание в грунте древесины, гниющего или легкосжимаемого строительного мусора. Не допускается производить обратную засыпку при наличии в котловане снега, льда или использовать мороженный грунт обратной засыпки. Температура грунта обратной засыпки должна обеспечивать сохранение естественной структуры грунта до конца его уплотнения во избежание послойного замораживания обратной засыпки.

Изм. № 01/11
Изм. № 01/11
Изм. № 01/11
Изм. № 01/11
Изм. № 01/11

Воду для смачивания грунта при уплотнении следует брать из существующего водопровода на строительной площадке или при его отсутствии привозить воду в бойлерах.

6.5. Типовые решения по герметизации узлов прохода

Ниже представлены примеры типовых решений по герметизации узлов прохода труб в гильзе стеклопластикового корпуса. При монтаже трубопроводов так же необходимо руководствоваться требованиями нормативной документации и инструкций по монтажу завода-производителя трубной продукции.

1. Герметизация труб с помощью уплотнителя кольцевых пространств (УКП) производится в два этапа.

- Завести трубу в УКП (заранее установленную в гильзе).
- Затянуть УКП.

В случае если в гильзе уже установлена труба и из гильзы выходит гладкий конец трубы, то необходимо перед приваркой к сетям производить контрольную затяжку УКП.

В зависимости от материала трубы применяются различные способы сварки, например, такие как электродуговая для стальных труб или сварка встык для ПЭ труб.



Рисунок 6 – Герметизация труб с помощью уплотнителя кольцевых пространств (УКП)

2. Герметизация гофрированных труб осуществляется следующим образом:

- Завести трубопровод с надетым на него уплотнительным кольцом в гильзу, предварительно смазав уплотнительное кольцо.
- Выставить трубопровод согласно проектным отметкам.

Изм. № 01/10	Подп. и дата
Изм. № 02/10	Взам. инв. №
Изм. № 03/10	Изм. № 01/10
Изм. № 04/10	Подп. и дата
Изм. № 05/10	Изм. № 02/10

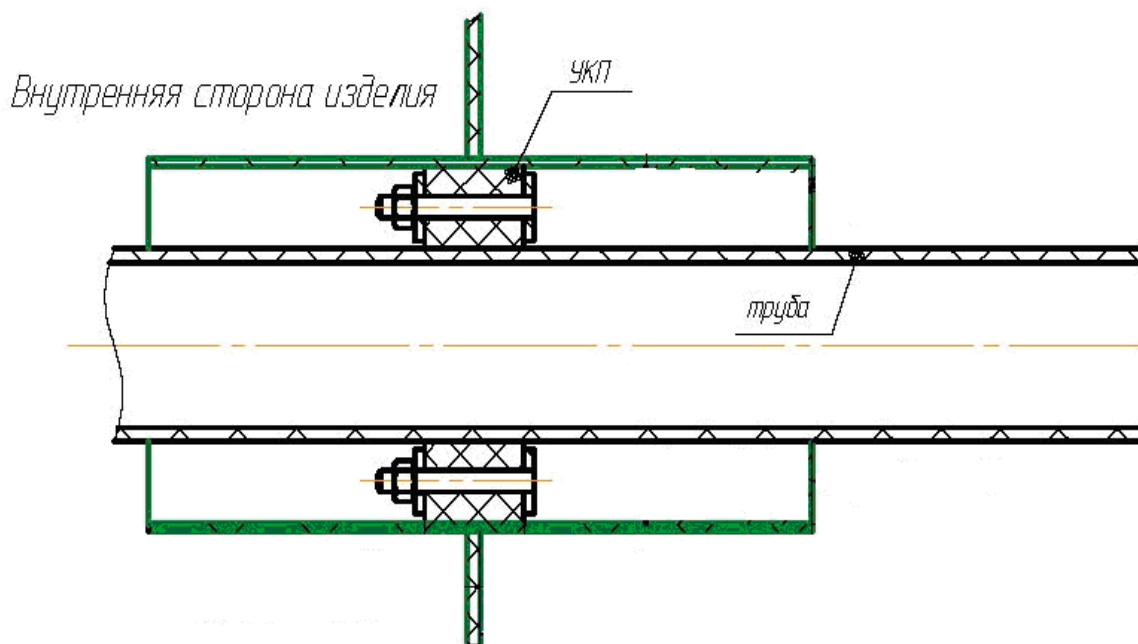
Лит	Изм.	№ док.	Подп.	Дата



Рисунок 7 – Герметизации гофрированной трубы в гильзе с помощью уплотнительных колец



Для сохранения целостности стеклопластиковой гильзы изделия, следует выполнить бетонную подушку (ложемент) под узлом входа гофрированной трубы в стеклопластиковую гильзу, которая примет на себя основную часть нагрузки (см. Рисунок 9).

ИИИ № 00000	Подп. и. д.т.т.т.
ИИИ № 00000	В-з-п-м и.и.и.и. №
ИИИ № 00000	ИИИ № 00000
ИИИ № 00000	Подп. и. д.т.т.т.
ИИИ № 00000	ИИИ № 00000

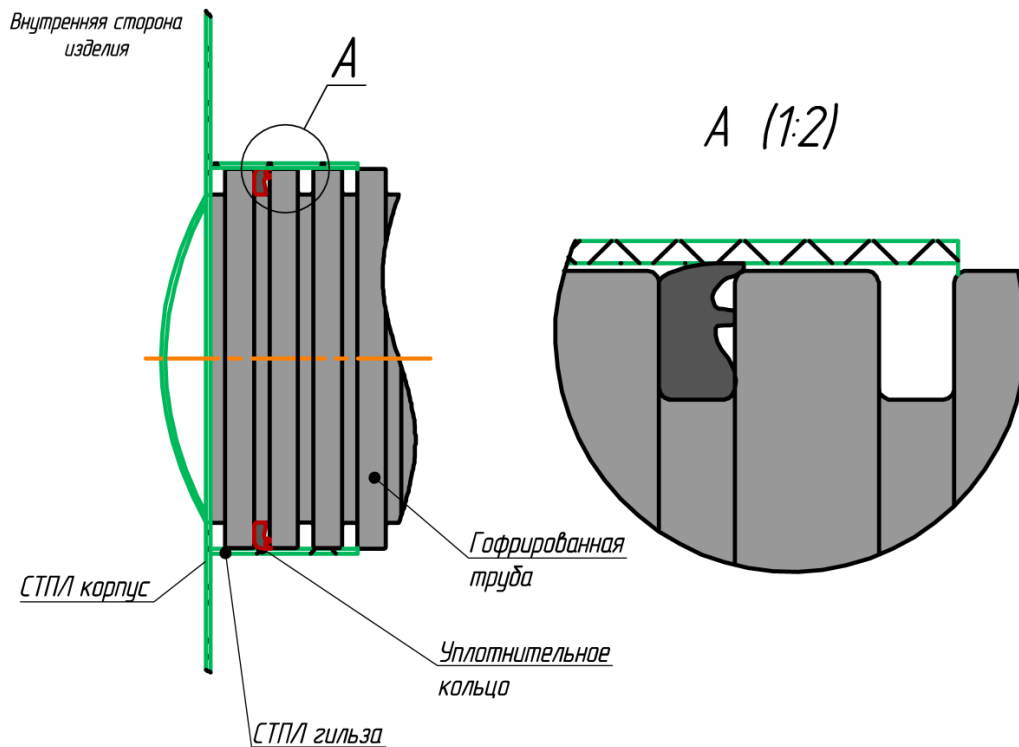
Лит	Изм.	№ док.им.	Подп.	Дата	ЕСО-Н_ V.ТП
-----	------	-----------	-------	------	-------------

3. Герметизация гладких труб диаметром до 315 мм может осуществляться путем раструбного соединения.

- Зачистить трубопровод от заусенцев, гряз и т.п.
- Завести трубопровод с в раструб, проверяя целостность уплотнительного кольца (установлен в раструбе).
- Выставить трубопровод согласно проектным отметкам.



Рисунок 8 – Герметизация труб раструбным соединением

Инд № инд	Подп и дата
Инд № инд	Взам инд №
Инд № инд	Инд № инд
Инд № инд	Подп и дата
Инд № инд	Инд № инд

Лит	Изм.	№ док.им.	Подп.	Дата	ЕСО-N_V.ТП	Лист 24
-----	------	-----------	-------	------	------------	------------

Для зачеканки труб в стеклопластиковой гильзе руководствуйтесь рисунком 9.

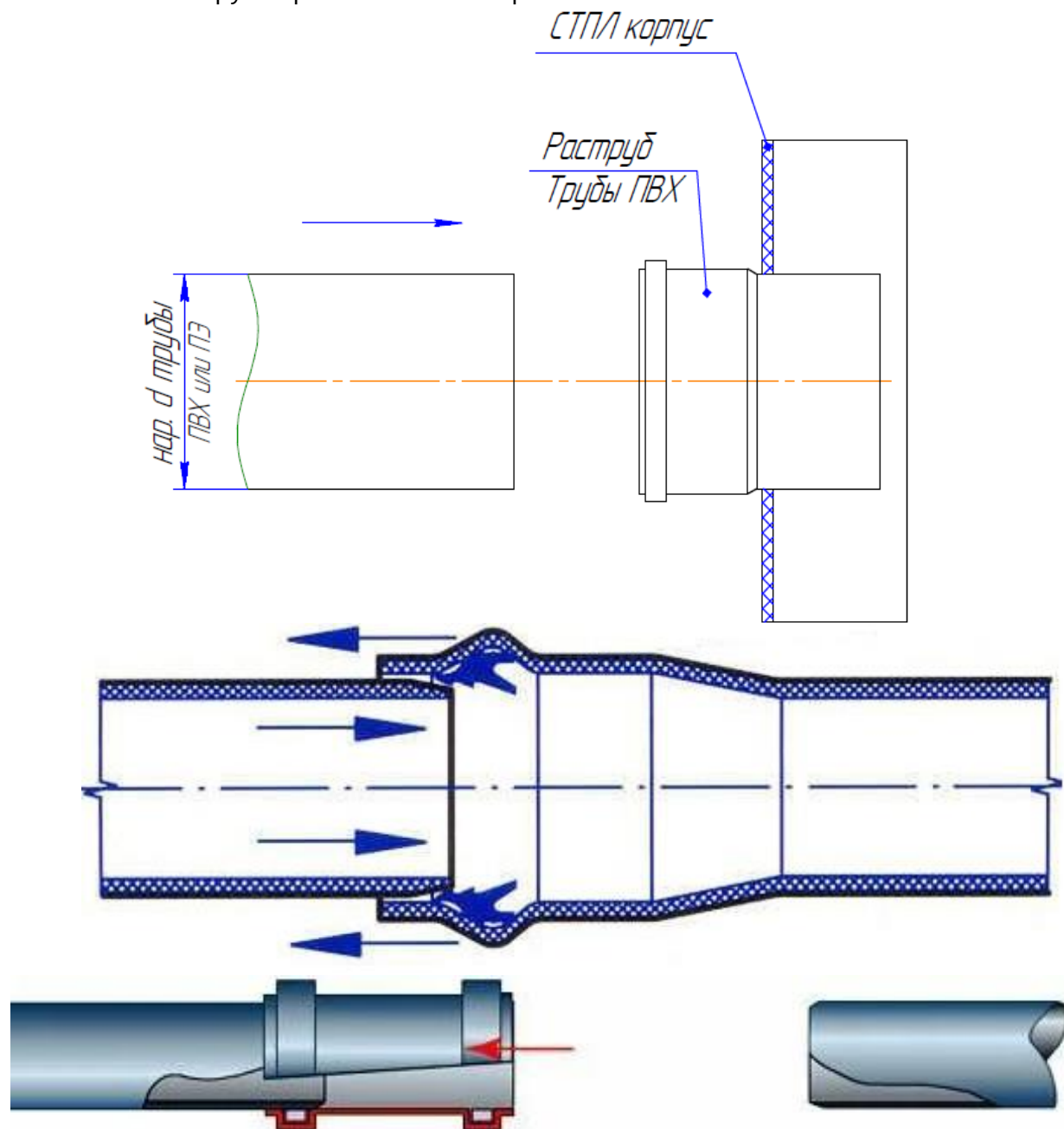

Рисунок 9 – Пример герметизации трубы путем зачеканки бетоном

6.6. Монтаж под проезжую часть (если предусмотрено)

При установке оборудования вблизи или под проезжей частью (места движения автотранспорта, строительной техники и др.), для компенсации нагрузки, над корпусом оборудования необходимо установить разгрузочную железобетонную плиту. Расчёт и конструкцию железобетонной плиты выполнить при разработке проектной документации по устройству очистных сооружений. Железобетонная плита выполняется по песчаной подготовке. Разгрузочная плита не должна жёстко примыкать к стенкам технического колодца и опираться на него (узел примыкания необходимо согласовать с заводом изготовителем)

Изм. № 01/20	Подп. и дата
Изм. № 02/20	Подп. и дата
Изм. № 03/20	Подп. и дата
Изм. № 04/20	Подп. и дата
Изм. № 05/20	Подп. и дата

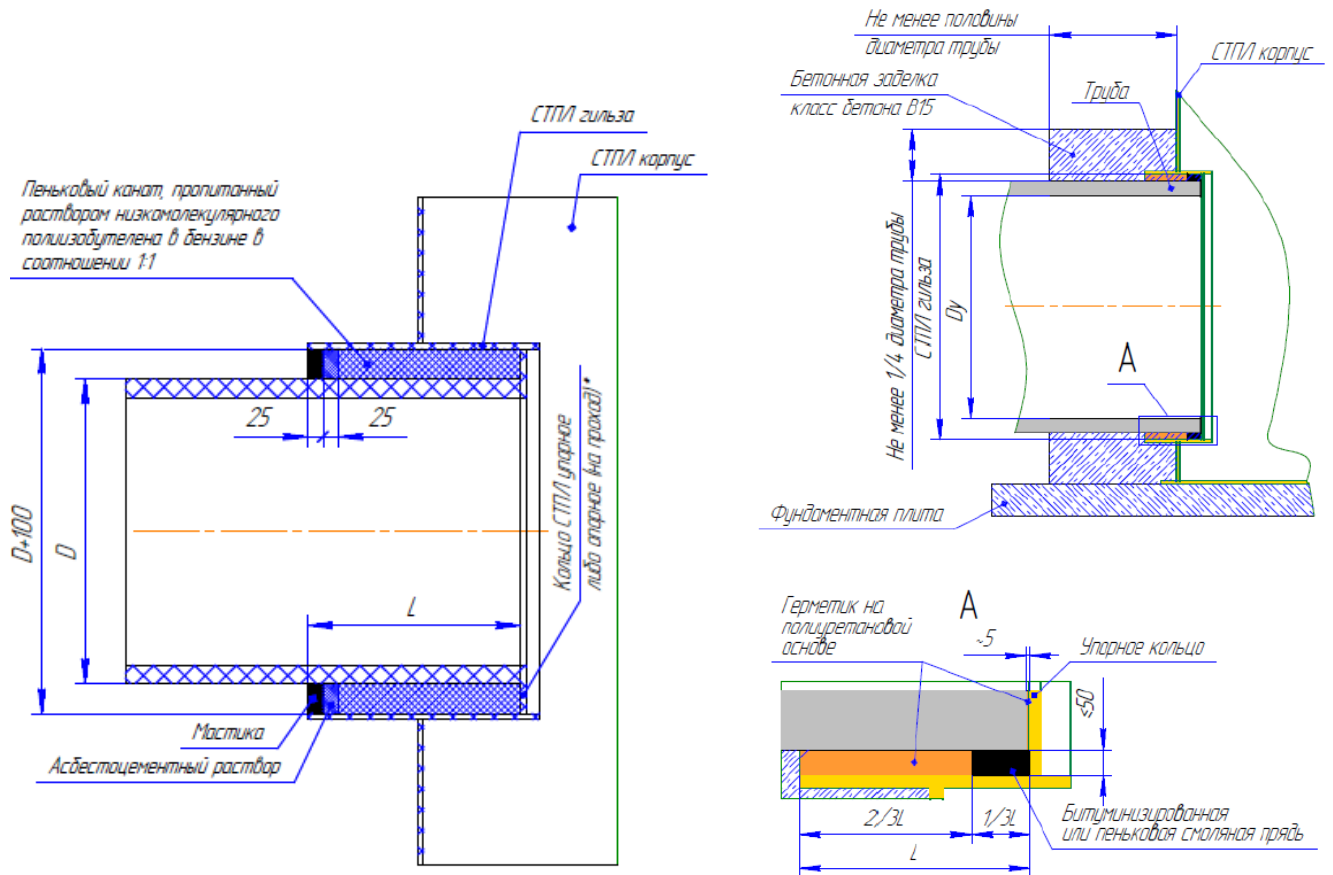

Рисунок 10 – Пример монтажа под проезжую часть

6.7. Монтажные работы в зимнее время

В зимнее время работы выполнять в строгом соответствии со специальным ППР в зимнее время, требованиями СНиП, СП и других действующих норм, и правил. Заполнение емкостного оборудования водой при отрицательных температурах согласовать с заводом изготовителем.

6.8. Контроль качества работ и ответственность

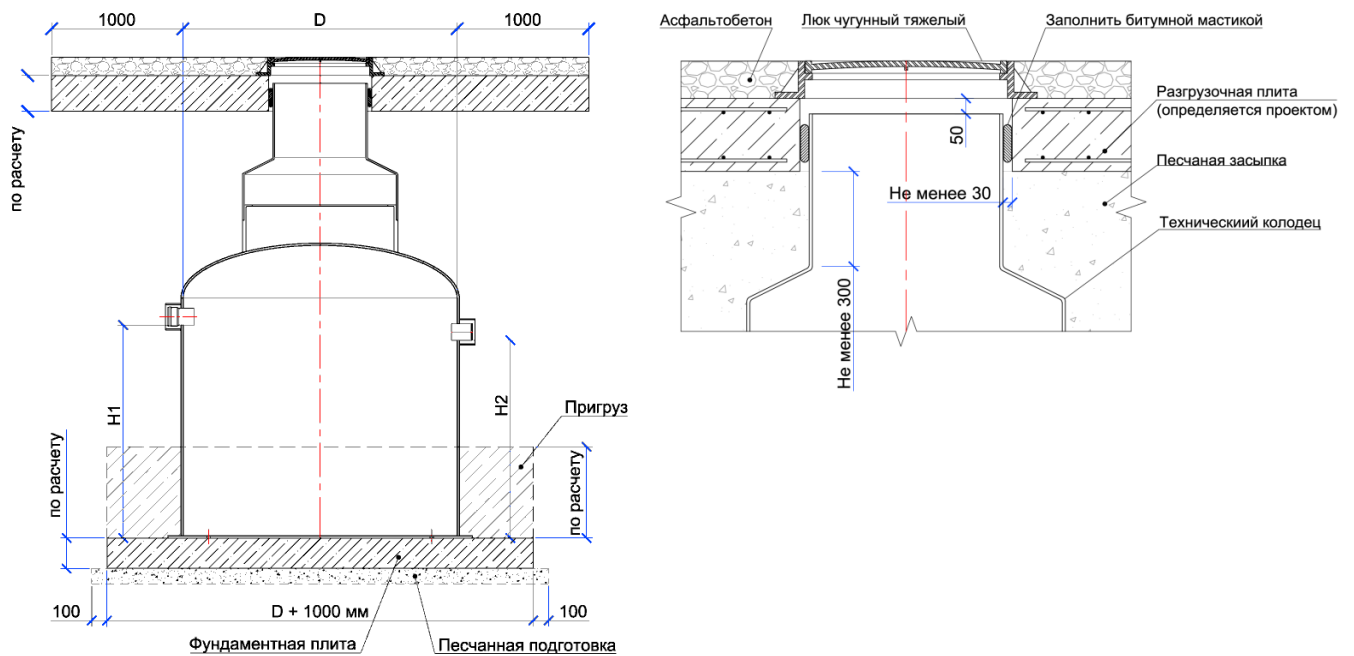
При проведении монтажных работ необходимо:

- соблюдать требования данной инструкции;
- при монтаже учитывать требования нормативной документации;
- руководствоваться проектными решениями;
- при необходимости пользоваться консультационными услугами СМУ ООО «АКО», при наличии соответствующего договора;

В процессе монтажа для контроля работ необходимо составление следующих документов (по СНиП 3.02.01-87, СНиП 3.05.05-84):

1. Акт освидетельствования скрытых работ на устройство естественных оснований под земляные сооружения, фундаменты;
2. Акт освидетельствования скрытых работ на выполнение предусмотренных проектом или назначенных по результатам осмотра вскрытых оснований, инженерных

ИИИ № 11111	Плпдп и ддддд
Взмм ииИИ №	
ИИИ № 11111	
ИИИ № 11111	
ИИИ № 11111	

мероприятий по закреплению грунтов и подготовки оснований (если таковое имеется);

3. Акт освидетельствования скрытых работ на обратную засыпку пазух с послойным уплотнением;
4. Акт освидетельствования скрытых работ на арматурные работы при дальнейшем бетонировании, а также установки закладных частей и деталей;
5. Акт освидетельствования скрытых работ на устройство фундаментов под оборудование;
6. Акт освидетельствования скрытых работ на монтаж и закрепление оборудования на фундаменте;
7. Лабораторный протокол анализа проб грунта после обратной засыпки с уплотнением.



Гарантийные обязательства на изделия стеклопластиковые производства ООО «АКО» сохраняются только при оформлении вышеуказанных документов при монтаже изделия, гарантирующих контроль качества выполненных работ.

Идентификация	Подп. и дата	Взам инв №	Идентификация	Подп. и дата	Идентификация	Лист
	Идентификация					
Идентификация						27
Лист	Изм.	№ докум.	Подп.	Дата	ЕССО-№ V.ТП	

7. ИНСТРУКЦИЯ ПО ЭКСПЛУАТАЦИИ

7.1. Общие данные

Работа установки осуществляется в автономном режиме и не требует ежедневного обслуживания. Техническое обслуживание заключается в выполнении ряда действий, направленных на поддержание работоспособности изделия, очистку внутреннего объема емкости от скопившихся загрязнений, замене отработанных материалов, а также предотвращения аварийных ситуаций. Перечень мероприятий и их рекомендуемая периодичность представлены в таблице 7.

7.2. Эксплуатационные ограничения

- При монтаже, пуско-наладочных работах и в период эксплуатации установки запрещается:
- Эксплуатация в период работ по монтажу сетей водопровода и канализации, а также работ по благоустройству территории и прочих земляных работ на территории водосбора, без специальных мероприятий по предотвращению загрязнения территории водосбора и действующей сети ливневой канализации.
- Расход и режим поступления рабочей жидкой среды в установку должен соответствовать проектным значениям, а также не превышать показатели, установленные в техническом паспорте на используемое оборудование.
- Превышение входных концентраций загрязнений от заявленных. Концентрации загрязняющих веществ не должны превышать значения, указанные в таблице 5.
- Несоответствие паспортным значениям гидравлической крупности загрязнений и их гранулометрического состава в сточной воде, поступающей в очистные установки.
- Попадание в сточные воды мелкодисперсных пылеватых взвешенных веществ, образованных, например, частицами угольной пыли.
- Сброс хозяйственно-бытовых и промышленных стоков в очистные установки поверхностных сточных вод.
- Попадание в установку сильнодействующих кислот, растворителей, щелочей, токсичных веществ, красок, эмульсий, ПАВ, растворителей, животных жиров и масел.
- Сброс в канализацию лекарств и лекарственных препаратов.
- Использование рабочей среды отличной от заявленной (исключение – чистая техническая вода).

Идентификационный номер	Подп. и. дата
Взвешивание	Идентификационный номер
Идентификационный номер	Идентификационный номер
Идентификационный номер	Подп. и. дата
Идентификационный номер	Идентификационный номер

Лист					28
Изм.	№ док.	Подп.	Дата	ЕССО-N V.ТП	

- Нарушение температурного режима окружающей и рабочей среды. Температура обрабатываемой жидкости должна быть в пределах +5°C ÷ +40°C.
- Попадание строительного мусора внутрь оборудования.
- Загрузка и использование угольного сорбента без предварительной отмывки от угольной пыли.
- Наезд, стоянка и передвижение автотранспорта по надземной части в радиусе 3 метров от краёв установки, если она располагается не под проезжей частью.
- Механические повреждения корпуса установки, а также его внутренних частей.
- Затопление установки.
- Применение материалов и оборудования отличных от рекомендованных производителем.

7.3. Численность персонала ЛОС

Для обслуживания комплекса ЛОС необходимо наличие штата обслуживающего персонала, рекомендуемый состав персонала приведен в таблице 5. Окончательный состав определяется рабочей проектной документацией или непосредственно организацией, принявшей на баланс очистные сооружения и их обслуживание, в соответствии с действующими нормами и требованиями нормативной документации.

Таблица 5 – Рекомендуемая численность персонала ЛОС

Должность	Кол-во смен	Явочная численность в смену	Общая численность	Примечание
Начальник ЛОС	1	-	1	Обслуживание производится персоналом специализированной эксплуатирующей организации с регламентной периодичностью. Постоянного присутствия персонала на площадке ЛОС не требуется
Технолог ЛОС	1	-	1	
Оператор ЛОС	2	-	2	
Слесарь-ремонтник	1	-	1	
Слесарь-электрик	1	-	1	
Всего		-	6	

Любые работы, связанные со спуском в емкость, должны выполняться по наряд-заказу бригадой не менее чем из 3-х человек, имеющих допуски к выполняемым видам работ, с соблюдением всех требований нормативной документации по технике безопасности и охране труда и применением спецоборудования и средств индивидуальной защиты.

Изм. № 01/11
Изм. № 01/11
Изм. № 01/11
Изм. № 01/11
Изм. № 01/11

7.4. Порядок технического обслуживания

Для обеспечения работоспособного состояния очистных сооружений выполняются работы по уходу, техническому обслуживанию и текущему ремонту.

Для возможности подъезда техники к сооружениям, площадка очистных сооружений должна быть оборудована подъездными дорогами. Дороги не должны располагаться ближе 3 м к подземным сооружениям.

Работы по выполнению регламента обслуживания должны выполняться своевременно, рекомендуемая периодичность выполнения операций по обслуживанию приведены в таблице 6.

Окончательный график проведения работ формируется в течении первых месяцев непрерывной эксплуатации (не менее полугода). Периодичность проведения работ и межрегламентные периоды подбираются и корректируются на основе наблюдений наладочного периода, в зависимости от условий объекта, качества и режима поступающего стока.

Уходные работы включают в себя перечень мероприятий по содержанию прилегающей территории и обеспечению рабочего цикла сооружений.

Для выявления дефектов, степени и характера повреждений водоотводных и очистных сооружений дождевой канализации выполняются периодические технические осмотры.

Технический осмотр заключается в подробном обследовании всех водоотводных и очистных сооружений дождевой канализации для оценки их технического состояния, а также установления видов и объема ремонтных работ. Результаты осмотров, данные о произведенных и требуемых ремонтных работах, и условиях эксплуатации водоотводных сооружений дождевой канализации заносятся исполнителем в журнал учета ТО используются при составлении графиков перспективных и текущих планов ремонтных работ.

Для нормального функционирования установки необходимо своевременно и полностью удалять уловленные загрязнения.

Не рекомендуется превышать уровень осадка более допустимого. Не рекомендуется превышение толщины нефтяной пленки более 50 мм.

Идентификация документа	Подл. и. дата					Лист
	Взам. инв. №					
Идентификация документа	Инд. № инв.					Лист
	Подл. и. дата					
Идентификация документа	Инд. № инв.					Лист
	Подл. и. дата					
Лист	Изм.	№ док.им.	Подл.	Дата	ЕССО-№ V.ТП	

Необходимость откачки осадка и нефтяной пленки определяется по мере срабатывания датчиков уровня песка и нефтяной пленки, если они предусмотрены комплектацией. Если датчики уровня загрязнений не включены в технологическую схему установки, то необходимость откачки загрязнений определяется визуально, с использованием мерного шупа во время профилактических осмотров установки.

Уловленный осадок скапливается в отсеке накопления осадка под тонкослойно-коалесцирующими модулями и в отстойной части зоны усреднения. Нефтяная пленка, образованная всплывшими нефтепродуктами, скапливается в зоне накопления нефтепродуктов (см. рисунок 2). Удаление осадка, уловленного в установке, производится с погрузкой и вывозом в места утилизации или направляется на станцию обезвоживания. Осадок удаляется периодически по мере накопления.

Кроме того, фильтрующие компоненты накапливают в себе загрязнения и, когда их сорбционная емкость иссякает они подлежат замене. Если несвоевременно менять отработанные фильтрующие материалы, то они могут стать источником вторичного загрязнения.

Для продления срока службы фильтрующих сорбентов, допускается их регенерация на начальном этапе эксплуатации. Синтетический сорбент регенерируется отжимом и промывкой чистой водой. Угольный сорбент регенерируется водной промывкой обратным током.

При ежегодном техническом обслуживании и эксплуатации водоотводных и очистных сооружений ливневой канализации, необходимо следить за целостностью подземной и надземной части корпусов, вентиляционных патрубков. Запрещается эксплуатация, если во время осмотра, на внутренней или наружной поверхностях выявлены трещины, сколы, надрывы, вздутия. Состояние емкостных сооружений должно оцениваться регулярно во время выполнения обходов.

При условиях эксплуатации очистных сооружений, отличных от проектных, т.е. при наличии в сточных водах агрессивных примесей, периодичность выполнения работ, а также необходимость выполнения дополнительных работ, подтверждается актами, составленными представителями заказчика и подрядной организации.

ИИИ № 00000
Подп. и. П.П.П.
ИИИ № 00000
ИИИ № 00000
ИИИ № 00000
ИИИ № 00000

Таблица 6 – Рекомендуемый перечень мероприятий по обслуживанию установки и периодичность их проведения

Наименование работ	Периодичность обслуживания	Персонал выполняющий работу	Перечень машин и механизмов для обслуживания
Обход и осмотр оборудования и санитарно-защитной зоны сооружений очистных сооружений	После каждого сильного ливня. При отсутствии дождей - <u>Ежемесячно</u>	Начальник ЛОС; Оператор ЛОС; Технолог	-
Проверка уровня осадка и нефтяной пленки в установке	По показаниям сигнализатора (если предусмотрен) или визуально, после каждого сильного ливня. Рекомендуется проводить проверку – <u>ежемесячно</u> , в рамках общего обхода оборудования. (уточняется в ходе эксплуатации)	Оператор ЛОС	Сигнализатор уровня или Шуп
Откачка слоя всплывших нефтепродуктов	При устойчивом срабатывании датчика нефтепродуктов (если предусмотрен). Рекомендуемый межрегламентный период – в течении 1-3 мес. эксплуатации (уточняется в ходе эксплуатации)	Оператор ЛОС	Сигнализатор уровня; Илососная машина или Передвижное нефтесборное устройство
Взмучивание (при необходимости) и откачка осадка со дна очистной установки	При устойчивом срабатывании датчика песка (если предусмотрен) Рекомендуемый межрегламентный период – в течении 1-3 мес. эксплуатации (уточняется в ходе эксплуатации). Осуществляется после откачки нефтяной пленки. <u>Откачка осадка без предварительной откачки нефтяной пленки недопустима!</u>	Оператор ЛОС	Илососная машина
Промывка датчиков. Осмотр на повреждения. Контроль срабатывания	Совместно с откачкой загрязнений	Оператор ЛОС	-
Промывка тонкослойно-коалесцирующих модулей	<u>Промывка</u> – во время выполнения основного регламента по откачке осадка. <u>Глубокая очистка</u> – выполняется по мере необходимости, при сильном загрязнении. Плановая процедура – пред началом нового цикла эксплуатации, не	Оператор ЛОС	Установка мойки высокого давления; Чистящие средства для глубокой очистки

Подп. и. дата
 Вып. инв. №
 Инв. № п/п
 Подп. и. дата
 Инв. № п/п

	менее 1 раза в год(уточняется в ходе эксплуатации)		
Замена тонкослойно-коалесцирующих модулей	Плановой замены не предусмотрено. Производится в случае разрушения или деформации ТМ	Оператор ЛОС	Комплект ЗИП №1
Контроль состояния фильтрующей загрузки синтетического сорбента	Каждый раз при проведении регламентных работ. Рекомендуемый межрегламентный период – в течении 1-3 мес. эксплуатации (уточняется в ходе эксплуатации). Производится после откачки осадка.	Оператор ЛОС; Технолог	Лабораторное оборудование
Регенерация фильтрующей загрузки синтетического сорбента	Выполняется, если отжимное устройство для регенерации в наличии. Если устройство не включено в поставку и нет возможности его приобрести – кассеты с сорбентом меняются на новые. Рекомендуемый межрегламентный период – в течении 1-3 мес. эксплуатации (уточняется в ходе эксплуатации). <u>Выполняется каждый раз при проведении основных регламентных работ.</u> Производится после откачки. Если регенерация не обеспечивает необходимое качество работы сорбента или нарушается его физическая структура, то его необходимо полностью заменить на новый. При наличии такой возможности, рекомендуется вместо регенерации производить полную замену фильтрующего материала	Оператор ЛОС	Отжимное устройство ОМУ-1; Моющее устройство
Замена фильтрующей загрузки синтетического сорбента	Выполняется при ухудшении качества очищенного стока после очередной проверки, которую не удается устранить регенерацией. Плановая замена – пред началом нового цикла эксплуатации, не менее 1 раза в год(уточняется в ходе эксплуатации)	Оператор ЛОС	Подъемно-транспортная техника; контейнер для крупных твердых отходов; Комплект ЗИП №2
Контроль состояния фильтрующей загрузки угольного сорбента	Каждый раз при проведении регламентных работ (1 раз в 1-3 мес.)	Оператор ЛОС; Технолог	Лабораторное оборудование
Замена фильтрующей загрузки угольного сорбента	При ухудшении качества очищенного стока после очередной проверки, которую не удается устранить промывкой.	Оператор ЛОС	Подъемно-транспортная техника;

Идентификация документа: Подл. и Дата / Изм. и № / Инв. № и Подл. / Подл. и Дата / Инв. № и Подл.

Лист	Изм.	№ докум.	Подл.	Дата
------	------	----------	-------	------

ЕССО-№ V.ТП

	<p><u>Рекомендуемая</u> периодичность замены – ежегодно.</p> <p><u>Плановая замена</u> – не позднее чем через 1-2 года после ввода в эксплуатацию (уточняется в ходе эксплуатации)</p>		<p>Контейнер для крупных ТБО;</p> <p>Комплект ЗИП №3</p>
Проверка затяжки болтовых соединений (если есть)	Для безнапорных систем – 1 раз в год	<p>Оператор ЛОС;</p> <p>Слесарь-ремонтник</p>	Слесарный инструмент
Плановый осмотр датчиков и иного технологического оборудования, предусмотренного технологической схемой (ремонт в случае необходимости)	<p><u>Осмотр</u> - 1 раз в полгода (или по регламенту эксплуатирующей организации);</p> <p><u>Ремонт и ТО</u> – по документации изготовителя</p>	<p>Слесарь-ремонтник;</p> <p>Слесарь-электрик;</p> <p>Оператор ЛОС</p>	Слесарный инструмент
Отбор проб очищенной воды	<p>Производится при необходимости или по графику СЭС (уточняется в органах СЭС)</p> <p>Отбор пробы после проведения технического обслуживания проводить после установления стабильного протока воды через установку в течение не менее 1 часа</p>	<p>Технолог ЛОС;</p> <p>Оператор ЛОС;</p> <p>Сотрудники лаборатории</p>	Отбор и анализ проб осуществляет специализированная лаборатория
Контроль правильности работы элементов системы автоматики (если предусмотрены)	Проводить каждый раз в рамках общего регламента обслуживания (1 раз в 1-3 мес.)	<p>Оператор ЛОС;</p> <p>Слесарь-электрик</p>	-
Обслуживание электрической части панели сигнализатора уровня (если предусмотрен). Проверка и замена (при необходимости) проводов, соединений. Очистка от пыли и мусора	Не реже 1 раз в полгода	Слесарь-электрик	<p>Пылесос;</p> <p>Щетка;</p> <p>Слесарный инструмент</p>
Подготовка к зимнему периоду (консервация)	1 раз в год	<p>Начальник ЛОС;</p> <p>Оператор ЛОС</p>	<p>Илососная машина;</p> <p>Моющие установки</p>

ИИИ № 00000
Подп. и. ДППП
ИИИ № 00000
Взвм. инд. №
ИИИ № 00000
Подп. и. ДППП
ИИИ № 00000

7.5. Замена расходных материалов

В ходе эксплуатации требуется производить замену расходных материалов. В качестве расходных материалов в АСО ECO-N используются кассеты с синтетическим сорбентом и угольный сорбент.

Кассеты с синтетическим сорбентом меняются по мере выработки своего ресурса, согласно регламента обслуживания. Синтетический сорбент поставляется нарезанным и укомплектованным к кассетам.

Угольный сорбент меняется после полной выработки своего ресурса, но не позднее одного - двух лет с начала эксплуатации, в зависимости от того, что наступит раньше.

7.6. Сведения о ремонтных работах

В случае выхода из строя отдельных элементов установки необходима их замена или осуществление ремонта у Производителя.

7.7. Подготовка к зимнему периоду. Консервация

Консервация установки производится перед длительным неиспользованием оборудования. Для этого необходимо перекрыть поступление рабочей среды в установку, изъять установленное внутри емкости технологическое оборудование (если такое предусмотрено) и осуществить регламентные работы по обслуживанию в достаточном объеме. Далее залить установку чистой водой до отводящего коллектора, при этом, уровень воды должен быть ниже уровня промерзания грунта, если не предусмотрено дополнительных мер по утеплению или обогреву емкости.

Консервация установки производится перед периодом длительного простоя оборудования, без регулярного использования. Примером такого может быть зимний период времени, когда температура окружающей среды становится отрицательной и в этих условиях эксплуатация оборудования становится небезопасной или невозможной, если не предусмотрены специальные меры по утеплению и обогреву оборудования и трубопроводной обвязки. Если проектом и производством работ данные мероприятия предусмотрены и ЛОС эксплуатируются непрерывно, то консервация не требуется.

При подготовке установки к консервации на зиму или перед длительным простоем следует выполнить следующие действия:

1. Перекрыть поступление жидкости в сооружение. Для этого перекрыть отсекающие затворы выше по сети, либо изготовить и приспособить самодельные заглушки на

Идент. № докум.	Подп. и дата				Лист 35
	Взам. инв. №				
	Идент. № докум.				
	Подп. и дата				
	Идент. № докум.				
<i>ECO-N V. TP</i>					
Лист	Изм.	№ докум.	Подп.	Дата	

трубопроводах. При этом нужно следить за сохранением целостности элементов оборудования.

2. Полностью откачать жидкость с загрязнениями из установки. Дать стечь жидкости с фильтрующих загрузок и откачать остатки воды.
3. Промыть чистой водой под напором внутренние стенки корпуса от налипших загрязнений. Донные отложения, если они присутствуют, размыть напором воды или аккуратно разбить вручную шанцевым инструментом. Промывную воду откачать.
4. Провести визуальный осмотр конструктивных элементов на целостность и проверить состояние внутреннего объема емкости. При выявлении нарушений зафиксировать их, составить акт и произвести ремонт.
5. Отработанный синтетический сорбент в кассетах на этом этапе рекомендуется изъять и утилизировать. При последующем вводе сооружения в эксплуатацию заменить на новые. Если это по каким-то причинам невозможно, то следует провести промывку и регенерацию синтетического сорбента по инструкции и затем, при первой возможности заменить сорбент на новый. Промывные воды откачать.
6. Демонтировать датчики уровня, очистить, осмотреть на повреждения, переместить на склад для хранения.
7. Демонтировать иное технологическое электрооборудование, предусмотренное технологической схемой сооружения.
8. Особое внимание следует уделить герметизации кабелей оборудования при помещении его на хранение. Необходимо исключить возможное попадание влаги в кабельную продукцию оборудования.
9. Необходимо принять меры по тщательной герметизации вентиляционных отверстий и узлов кабельных вводов в стеклопластиковых технических колодцах, чтобы через кабелепроводы и неплотности влага не попадала в корпус установки и ее внутренние элементы.
10. Залить водой корпус установки до рабочего уровня (при нормальных условиях – низ отводящего патрубка), при этом уровень воды должен быть ниже глубины проникновения отрицательных температур в грунте.

Подп. II. Плато
Взвеш. инв. №
Инв. № П/И/П
Подп. II. Плато
Инв. № П/И/П

Лит	Изм.	№ докум.	Подп.	Дата
-----	------	----------	-------	------

ССО-№ V.ТП

8. ТРАНСПОРТИРОВАНИЕ И ХРАНЕНИЕ

Установку и ее комплектующие допускается транспортировать всеми видами транспорта в соответствии с действующим законодательством Российской Федерации, а также действующими нормативными документами по транспортировке грузов автомобильным, железнодорожным, речным, морским и воздушным транспортом.

На время транспортировки все незакрепленные части внутри емкости закрепить. Подъемы при перегрузке и отгрузке корпуса выполнять зацеплением за монтажные петли на корпусе. Погрузочно-разгрузочные работы должны выполняться с исключением ударов по корпусу.



Рисунок 24— Пример строповки элементов установки

Изделия устанавливаются на деревянные подставки (при вертикальном расположении) и закрепляются для предохранения от сдвига, путем крепления за монтажные петли или рым-гайки на корпусе. При транспортировании на автомашинах допустимая скорость – 80 км/ч.

Хранение стеклопластикового корпуса и его частей допускается на открытом воздухе, но обязательно с закрытыми крышкой/крышками оголовками технических колодцев, для исключения попадания атмосферных осадков внутрь корпуса. Также требуется установить заглушки на технологические отверстия и трубопроводы. Рекомендуемая температура окружающего воздуха при хранении от -55 до +50°С. Не рекомендуется допускать

Инд № 00000	Инд № 00000	Инд № 00000	Инд № 00000	Инд № 00000
Инд № 00000	Инд № 00000	Инд № 00000	Инд № 00000	Инд № 00000
Инд № 00000	Инд № 00000	Инд № 00000	Инд № 00000	Инд № 00000
Инд № 00000	Инд № 00000	Инд № 00000	Инд № 00000	Инд № 00000

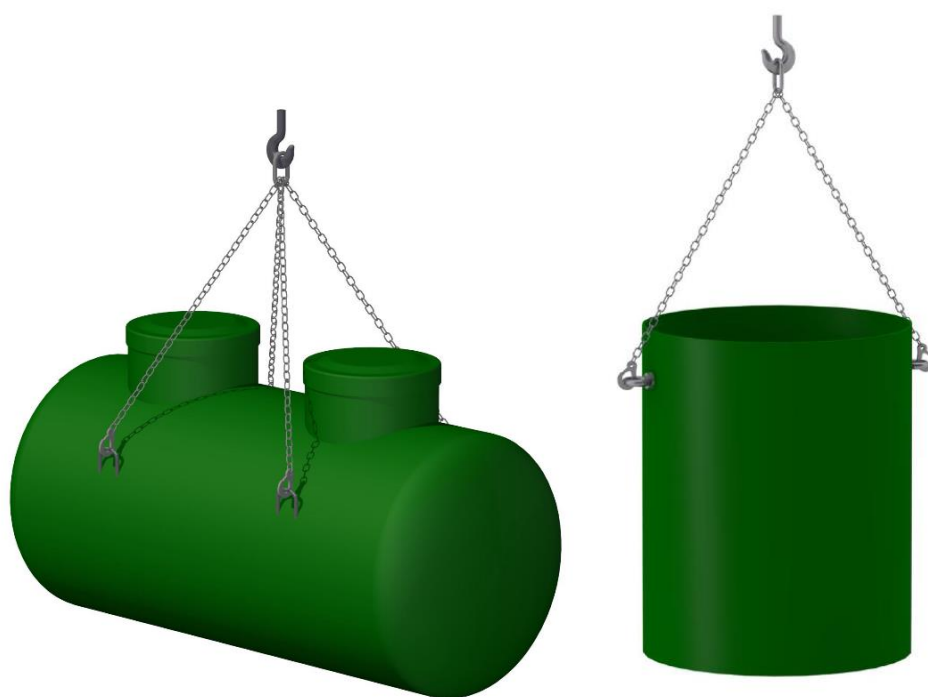
Инд № 00000	Инд № 00000	Инд № 00000	Инд № 00000	Инд № 00000
Инд № 00000	Инд № 00000	Инд № 00000	Инд № 00000	Инд № 00000
Инд № 00000	Инд № 00000	Инд № 00000	Инд № 00000	Инд № 00000
Инд № 00000	Инд № 00000	Инд № 00000	Инд № 00000	Инд № 00000

ЕССО-Н_ V.ТП

Лист

38

понижение/повышение температуры до $-60 \div +60^{\circ}\text{C}$. Т.к. хранение на открытом воздухе сопряжено с воздействием ультрафиолетового излучения на изделие, то рекомендуется выполнить мероприятия по защите сооружений от попадания на них прямых солнечных лучей. Длительное воздействие прямых солнечных лучей может нарушить целостность структуры стеклопластика и сделать его более хрупким, что может привести к разрушению конструкции. Не рекомендуется хранение на открытом воздухе более 1 года.

При хранении стеклопластикового корпуса и его элементов в складских помещениях, установка должна располагаться на расстоянии не менее 1 м от обогревательных приборов. Относительная влажность воздуха – не более 80%, температура хранения – от -45 до $+40^{\circ}\text{C}$.

Хранение технологического оборудования, фильтрующих загрузок, электрооборудования, систем управления и автоматизации допускается только в условиях крытого сухого склада, обогреваемого в холодное время. Относительная влажность воздуха – не более 80%, температура хранения – от $+5$ до $+40^{\circ}\text{C}$.

Для установки на место хранения корпуса, необходимо использование закладных элементов и ложементов, предоставленных изготовителем и используемых при транспортировке, или им аналогичных, позволяющих разместить на хранение корпус изделия без повреждения выступающих и иных элементов корпуса.

Идентификация	Подп. и дата									
	Взвешивание №									
	Идентификация №									
	Подп. и дата									
	Идентификация №									
Лит	Изм.	№ докум.	Подп.	Дата	ЕССО-N ₁ V.ТП					Лист
										39

9. ГАРАНТИЙНЫЙ ТАЛОН

Модель: Нефтеуловитель АСО ЕСО-N (V).

Заводской номер:

Заказчик:

Дата выдачи:

Предприятие-изготовитель: ООО «АКО», РФ, 445030, г. Тольятти, ул. 40 лет Победы 13Б.

Гарантия:

- Предприятие-изготовитель гарантирует соответствие качества оборудования требованиям ТУ 28.29.12-001-68868891-2022.
- Гарантийный срок хранения до ввода в эксплуатацию – 24 месяца с даты уведомления Заказчика о готовности изделия.
- Гарантийный срок на стеклопластиковый корпус – 60 (Шестьдесят) месяцев с момента приемки Продукции и подписания товаросопроводительных документов;
- Гарантия на трубные обвязки, арматуру, сорбционные материалы – 12 (Двенадцать) месяцев с момента приемки Продукции и подписания товаросопроводительных документов;
- Гарантия на насосное оборудование, панели и системы автоматического управления, датчики уровня и другое технологическое оборудование – 12 (Двенадцать) месяцев с момента приемки Продукции и подписания товаросопроводительных документов или в соответствии гарантийным листом завода-изготовителя технологического оборудования, если там указано другое;
- Ввод изделия в эксплуатацию должен быть осуществлен не позднее истечения гарантийного срока хранения. В ином случае, решение о предоставлении гарантии на срок эксплуатации принимается по результатам обследования изделия комиссией со стороны Производителя.

Условия предоставления гарантии:

1. Гарантия действительна при соблюдении потребителем правил эксплуатации, хранения, транспортирования и монтажа, установленных эксплуатационной документацией.
2. При предъявлении претензий потребитель должен составить акт рекламации и приложить документ с пометкой о дате продажи. При предъявлении претензии в части потери работоспособности оборудования, в обязательном порядке должны прикладываться заверенные копии журналов обслуживания и консервации. В противном случае решение о гарантийном обслуживании может быть отклонено.

За справочной информацией обращаться по тел. (8482) 559-901, факс: (8482) 559-902

E-mail: info@acogroup.ru, <http://www.acorussia.ru>

Россия, 445030, г. Тольятти, ул. 40 лет Победы 13 Б

Руководитель отдела ливневой канализации ООО «АКО»

Харитонов А.С.

м.п.

Идентификационный номер документа

Лист	ЕСО-N_V.ТП				Лист
40					40
Лист	Изм.	№ докум.	Подп.	Дата	

10. ПРИЛОЖЕНИЕ К РУКОВОДСТВУ ПО ЭКСПЛУАТАЦИИ

Идентификационный номер	Полное наименование	Вид изделия	Идентификационный номер	Полное наименование	Идентификационный номер	ЕСО-N_V.ТП	Лист
							41
Лист	Изм.	№ докум.	Подп.	Дата			

СИСТЕМА ДОБРОВОЛЬНОЙ СЕРТИФИКАЦИИ
«ПРОМТЕХСТАНДАРТ»

№РОСС RU.32001.04ИБФ1 в едином реестре зарегистрированных систем добровольной сертификации
ФЕДЕРАЛЬНОЕ АГЕНТСТВО ПО ТЕХНИЧЕСКОМУ РЕГУЛИРОВАНИЮ И МЕТРОЛОГИИ

СЕРТИФИКАТ СООТВЕТСТВИЯ



Регистрационный номер РОСС RU.32001.04ИБФ1.ОСП18.21185

Срок действия с 30.06.2022 по 29.06.2025

ОРГАН ПО СЕРТИФИКАЦИИ № РОСС RU.32001.04ИБФ1.ОСП18, Общество с ограниченной ответственностью «ВНИИЦИ», 107076, г. Москва, вн.тер.г. Муниципальный Округ Преображенское, ул. Потешная, д. 6, этаж/помещ. 2/II, ком./офис 9/1, ИНН: 9718166591, ОГРН: 1207700477665, email: vniici@yandex.ru

ПРОДУКЦИЯ УСТАНОВКИ ДЛЯ ОЧИСТКИ ПОВЕРХНОСТНЫХ СТОЧНЫХ ВОД ТОРГОВОЙ МАРКИ «АСО» (состав согласно приложению №1). Серийный выпуск.

код ОК
37.00.11.140

СООТВЕТСТВУЕТ ТРЕБОВАНИЯМ НОРМАТИВНЫХ ДОКУМЕНТОВ ТУ 28.29.12-001-68868891-2022 УСТАНОВКИ ДЛЯ ОЧИСТКИ ПОВЕРХНОСТНЫХ СТОЧНЫХ ВОД ТОВАРНОЙ МАРКИ «АСО», ГОСТ Р 55072-2012, ГОСТ 30546.1-98, ГОСТ 30546.2-98, ГОСТ 30546.3-98 (исполнение сейсмостойкости до 9 баллов по шкале MSK 64)

код ТН ВЭД
8421 21 000 9

ИЗГОТОВИТЕЛЬ Общество с ограниченной ответственностью «АКО»
Адрес: Россия, 445030, Самарская область, город Тольятти, улица 40 лет Победы, дом 13 Б.
Адрес места осуществления деятельности: 445000, Россия, Самарская область, город Тольятти, улица Северная, дом 27, ИНН: 7702743842, ОГРН: 1107746840475, телефон: +7 (848) 255-99-01, электронная почта: info@acogroup.ru

СЕРТИФИКАТ ВЫДАН Общество с ограниченной ответственностью «АКО»
Адрес: Россия, 445030, Самарская область, город Тольятти, улица 40 лет Победы, дом 13 Б.
Адрес места осуществления деятельности: 445000, Россия, Самарская область, город Тольятти, улица Северная, дом 27, ИНН: 7702743842, ОГРН: 1107746840475, телефон: +7 (848) 255-99-01, электронная почта: info@acogroup.ru

НА ОСНОВАНИИ Протокол испытаний №18932-ВНИ/22 от 29.06.2022, Испытательная лаборатория ООО «ВНИИЦИ» аттестат аккредитации №РОСС RU.32001.04ИБФ1.ИЛ30 от 2021-03-29

ДОПОЛНИТЕЛЬНАЯ ИНФОРМАЦИЯ Схема сертификации: 1с (ГОСТ Р 53603-2009. Оценка соответствия. Схемы сертификации продукции в Российской Федерации).



Проверка подлинности сертификата соответствия



Руководитель органа

[Handwritten signature]
подпись

И.М. Тимохина
инициалы, фамилия

Эксперт

[Handwritten signature]
подпись

Д.И. Султанов
инициалы, фамилия

Настоящий сертификат соответствия обязывает организацию поддерживать выпуск (реализацию) продукции в соответствии с вышеуказанным стандартом, что будет находиться под контролем органа по сертификации системы добровольной сертификации «ПромТехСтандарт» и подтверждаться при прохождении ежегодного инспекционного контроля

СИСТЕМА ДОБРОВОЛЬНОЙ СЕРТИФИКАЦИИ «ПРОМТЕХСТАНДАРТ»

№ РОСС RU.32001.04ИБФ1 в едином реестре зарегистрированных систем добровольной сертификации
ФЕДЕРАЛЬНОЕ АГЕНТСТВО ПО ТЕХНИЧЕСКОМУ РЕГУЛИРОВАНИЮ И МЕТРОЛОГИИ



ПРИЛОЖЕНИЕ № 1

К сертификату соответствия РОСС RU.32001.04ИБФ1.ОСП18.21185
(является неотъемлемой частью сертификата соответствия)

Срок действия с 30.06.2022 по 29.06.2025

ОРГАН ПО СЕРТИФИКАЦИИ

№ РОСС RU.32001.04ИБФ1.ОСП18

Общество с ограниченной ответственностью «ВНИИЦИ»

107076, г. Москва, вн.тер.г. Муниципальный Округ Преображенское, ул. Потешная, д. 6,
этаж/помещ. 2/II, ком./офис 9/1, ИНН: 9718166591, ОГРН: 1207700477665, email: vniici@yandex.ru

Перечень продукции, на которую распространяется действие сертификата соответствия

код ТН ВЭД	Наименование и обозначение продукции
8421 21 000 9	Установки для очистки поверхностных сточных вод торговой марки «АСО» АСО Tank – емкость аккумулирующая для хранения поверхностных, хозяйственно-бытовых и производственных сточных вод, хранения противопожарного запаса воды, а так же питьевой воды и химически-агрессивных сред; АСО Well – камера разделительная, колодец стеклопластиковый (инспекционный, соединительный, поворотный, линейный, для установки технологического оборудования, запорной арматуры и т.п.) АСО UV – станция дезинфекции и ультрафиолетового обеззараживания воды; АСО Q-Brake – установка регулирования потока; АСО CGS (ЦКЛ) – сепаратор центробежный гравитационный; АСО ОТВ (ОТЬ) – пескоуловитель; АСО ECO-N (ЭКО-Н) – нефтеуловитель; АСО FSB (ФСБ) – фильтр сорбционный безнапорный; АСО KPN (КПН) – комбинированный песко-нефтеуловитель; АСО ECO-L (ЭКО-Л) – установка для очистки поверхностных сточных вод; АСО StormClean – установка для очистки поверхностных сточных вод;



Руководитель органа

[Handwritten Signature]

подпись

И.М. Тимохина

инициалы, фамилия

Эксперт

[Handwritten Signature]

подпись

Д.И. Султанов

инициалы, фамилия

Настоящий сертификат соответствия обязывает организацию поддерживать выпуск (реализацию) продукции в соответствии с вышеуказанным стандартом, что будет находиться под контролем органа по сертификации системы добровольной сертификации «ПромТехСтандарт» и подтверждаться при прохождении ежегодного инспекционного контроля

Орган инспекции ООО «Эксперт-Юг»
 350038, Российская Федерация, Краснодарский край, г. Краснодар, ул. Отрадная, 41, оф 9/2, 9/6
 тел. (861) 240-01-64, E-mail: ooo.expert.2011@yandex.ru, сайт www.expertug.com
 Уникальный номер записи об аккредитации
 в реестре аккредитованных лиц № RA.RU.710354 от 10.06.2021 г.

УТВЕРЖДАЮ

Врио Руководителя органа инспекции

К.Н. Марченко
ФИО

Экспертное заключение

№ 001858

от 05.10.2022

по результатам санитарно-эпидемиологической экспертизы продукции:

Установки для очистки поверхностных сточных вод торговой марки «АСО»: сепаратор центробежный гравитационный АСО CGS (ЦКЛ); пескоуловитель АСО ОТВ (ОТВ); нефтеуловитель АСО ЕСО-N (ЭКО-N); фильтр сорбционный безнапорный FSB (ФСБ); комбинированный песко-нефтеуловитель АСО КРН (КРН); установка для очистки поверхностных сточных вод АСО ЕСО-L (ЭКО-Л); установка для очистки поверхностных сточных вод АСО StormClean

1. Заявитель: ООО «АКО».

ИНН 7702743842 ОГРН 1107746840475

Юридический адрес: 445030, Самарская область, город Тольятти, улица 40 лет Победы, дом 13 Б, помещ. 1002, Российская Федерация.

Изготовитель: ООО «АКО», адрес: 445000, Самарская область, город Тольятти, улица Северная, дом 27, Российская Федерация.**2. Основание для проведения инспекции:** заявление ООО «Сертификация продукции» (г. Владимир, мкр Коммунар, ул. Песочная, д. 4, оф. 6. ИНН 3329083944) № 001866 от 30.09.2022г.**3. Дата (время) проведения инспекции:** с 30.09.2022г. по 04.10.2022г.**4. Представленные на экспертизу материалы:**

- 1) Протокол испытаний №09/96-620/ПР-22 от 26 сентября 2022г., выданный ИЛЦ ФГБУ «Центр государственного санитарно-эпидемиологического надзора» Управления делами Президента Российской Федерации. Уникальный номер записи в реестре аккредитованных лиц № РОСС RU.0001.510440. Юридический адрес: 121359, г. Москва, ул. Маршала Тимошенко, д. 23;
- 2) ТУ 28.29.12.001-66868891-2022 Установки для очистки поверхностных сточных вод торговой марки «АСО»;
- 3) Макет маркировки.

5. Экспертиза проведена на соответствие:

Единым санитарно-эпидемиологическим и гигиеническим требованиям к товарам, подлежащим санитарно-эпидемиологическому надзору (контролю), утв. Решением комиссии Таможенного союза от 28.05.2010г. № 299.

В ходе экспертизы установлено:

Область применения: Для глубокой очистки поверхностных и приравненных к ним по составу производственных сточных вод.

Продукция производится по: ТУ 28.29.12.001-66868891-2022 Установки для очистки поверхностных сточных вод торговой марки «АСО».

Экспертиза проведена в соответствии с действующими государственными санитарно-эпидемиологическими правилами и нормативами, государственными стандартами, с использованием методов и методик, утвержденных в установленном порядке.

Санитарно-эпидемиологическая экспертиза продукции проведена на соответствие требованиям Главы II. Раздел 3 «Требования к материалам, реагента, оборудованию, используемым для водоочистки» Единых санитарно-эпидемиологических и гигиенических требований к товарам,

подлежащим санитарно-эпидемиологическому надзору (контролю), утв. Решением комиссии Таможенного союза от 28.05.2010г. № 299.

Для оценки опасности продукции использованы официальные сведения о свойствах исходных веществ в технической документации и результаты лабораторных исследований.

Для санитарно-эпидемиологической оценки продукции проведены лабораторные исследования образцов продукции.

Качество выпускаемой продукции подтверждено лабораторными испытаниями:

Протокол испытаний №09/96-620/ПР-22 от 26 сентября 2022г., выданный ИЛЦ ФГБУ «Центр государственного санитарно-эпидемиологического надзора» Управления делами Президента Российской Федерации. Уникальный номер записи в реестре аккредитованных лиц № РОСС RU.0001.510440. Юридический адрес: 121359, г. Москва, ул. Маршала Тимошенко, д. 23.

Таблица 1 (Глава II раздел 3)

Контролируемые показатели	Единицы измерения	НТД на методы Исследования	Величина допустимого уровня	Результат Испытания
Типовой образец: фрагмент установки для очистки сточных вод торговой марки «АКО»				
Органолептические показатели				
Запах водной вытяжки при 20°C	балл	ГОСТ Р 57164-2016	не более 2	1
Привкус водной вытяжки при 20°C	балл	ГОСТ Р 57164-2016	не более 2	1
Цветность	градус	ГОСТ 31868-2012	не более 20	2,3
Мутность	ЕМФ	ГОСТ Р 57164-2016	не более 2,6	1,9
Осадок	-	Инструкция №4259-87	отсутствует	отсутствует
Пенообразование	-	Инструкция №4259-87	отсутствие стабильной крупнопузырчатой пены, высота мелкопузырчатой пены у стенок цилиндра – не выше 1мм	стабильная крупнопузырчатая пена отсутствует, высота мелкопузырчатой пены у стенок цилиндра – менее 1 мм
Физико-химические показатели				
Водородный показатель (водная вытяжка)	ед. рН	ПНД Ф 14.1:2:3:4.121-97	6 - 9	7,8
Величина окисляемости перманганатной	мгО ₂ /л	ПНД Ф 14.1:2:4.154-99	5,0	2,7
Санитарно– химические миграционные показатели*				
Модельная среда – дистиллированная вода				
Время экспозиции – 30 суток. Температура раствора 20°C (далее комнатная)				
Формальдегид	мг/л	ГОСТ Р 55227-2012	Не более 0,05	Менее 0,01
Ацетальдегид	мг/л	МУК 4.1.3166-14	Не более 0,2	Менее 0,01

Показатели качества изделий являются типовыми и отвечают требованиям Главы II. Раздел 3 «Требования к материалам, реагента, оборудованию, используемым для водоочистки» Единых санитарно-эпидемиологических и гигиенических требований к товарам, подлежащим санитарно-эпидемиологическому надзору (контролю), утв. Решением комиссии Таможенного союза от 28.05.2010г. № 299.

В соответствии с письмом ООО «АКО» показатели очистки сточных вод на установках очистки поверхностных сточных вод торговой марки «АКО» должны соответствовать:

Определяемый показатель	Сепаратор центробежный гравитационный АСО CGS (ЦКЛ)		
	Результаты испытаний		
	до установки	после установки	степень очистки
Взвешенные вещества, мг/дм ³	4000	1200	70,0%
Нефтепродукты*, мг/дм ³	200	140	30,0%
Биохимическое потребление кислорода (БПК ₅), мг О ₂ / дм ³	150	142	5,3%

Химическое потребление кислорода (ХПК), мг O ₂ / дм ³	1200	1140	5,0%
<i>* - немумльгированные</i>			
Пескоуловитель АСО ОТВ (ОТВ)			
Определяемый показатель	Результаты испытаний		
	до установки	после установки	степень очистки
Взвешенные вещества, мг/дм ³	3000	600	80,0%
Нефтепродукты*, мг/дм ³	200	120	40,0%
Биохимическое потребление кислорода (БПК ₅), мг O ₂ / дм ³	150	85	43,3%
Химическое потребление кислорода (ХПК), мг O ₂ / дм ³	1200	700	41,7%
<i>* - немумльгированные</i>			
Нефтеуловитель АСО ЕСО-N (ЭКО-N)			
Определяемый показатель	Результаты испытаний		
	до установки	после установки	степень очистки
Взвешенные вещества, мг/дм ³	600	15	97,5%
Нефтепродукты*, мг/дм ³	120	0,79	99,3%
Биохимическое потребление кислорода (БПК ₅), мг O ₂ / дм ³	85	30	64,7%
Химическое потребление кислорода (ХПК), мг O ₂ / дм ³	700	100	85,7%
<i>* - немумльгированные</i>			
Фильтр сорбционный безнапорный FSB (ФСБ)			
Определяемый показатель	Результаты испытаний		
	до установки	после установки	степень очистки
Взвешенные вещества, мг/дм ³	15	2,9	80,7%
Нефтепродукты, мг/дм ³	0,79	0,05	93,7%
Биохимическое потребление кислорода (БПК ₅), мг O ₂ / дм ³	30	2	93,3%
Химическое потребление кислорода (ХПК), мг O ₂ / дм ³	100	15	85,0%
Фильтр сорбционный безнапорный FSB (ФСБ) (BS) со специальной сорбционной загрузкой			
Определяемый показатель	Результаты испытаний		
	до установки	после установки	степень очистки
Взвешенные вещества, мг/дм ³	10	3,0	71,0%
Нефтепродукты, мг/дм ³	0,5	0,05	90,0%
Биохимическое потребление кислорода (БПК ₅), мг O ₂ / дм ³	30	2	93,3%
Химическое потребление кислорода (ХПК), мг O ₂ / дм ³	100	15	85,0%
Железо общее, мг/дм ³	1,5	0,01	99,3%
Марганец, мг/дм ³	0,5	0,001	99,8%
Медь, мг/дм ³	2	0,005	99,8%
Никель, мг/дм ³	0,5	0,005	99,0%
Цинк, мг/дм ³	3	0,005	99,8%
Хром Cr ³⁺ , мг/дм ³	1	0,005	99,5%
Свинец, мг/дм ³	2	0,005	99,8%
Олово, мг/дм ³	0,5	0,005	99,0%
Висмут, мг/дм ³	0,5	0,005	99,0%
Кадмий, мг/дм ³	0,5	0,005	99,0%
pH	7-7,5	8-9	
Комбинированный песко-нефтеуловитель АСО КРН (КРН)			
Определяемый показатель	Результаты испытаний		

	до установки	после установки	степень очистки
Взвешенные вещества, мг/дм ³	3000	17	99,4%
Нефтепродукты*, мг/дм ³	40	0,3	99,3%
Биохимическое потребление кислорода (БПК ₅), мг О ₂ / дм ³	150	30,3	79,8%
Химическое потребление кислорода (ХПК), мг О ₂ / дм ³	1200	100	91,7%

**Установка для очистки поверхностных сточных вод АСО ECO-L (ЭКО-Л) /
Установка для очистки поверхностных сточных вод АСО StormClean**

Определяемый показатель	Результаты испытаний		
	до установки	после установки	степень очистки
Взвешенные вещества, мг/дм ³	3000	3,0	99,9%
Нефтепродукты, мг/дм ³	40	0,05	99,9%
Биохимическое потребление кислорода (БПК ₅), мг О ₂ / дм ³	150	2	98,7%
Химическое потребление кислорода (ХПК), мг О ₂ / дм ³	1200	15	98,8%

Необходимые условия использования, хранения предусмотрены в технической документации.

Представлен макет маркировки, с указанием данных: наименование изделия; изготовитель, заказчик, проектное обозначение, габариты, заводской номер, дата изготовления, гарантийный срок.

Заключение: на основании проведенной санитарно-эпидемиологической экспертизы технической документации и анализа протокола лабораторных испытаний, в части представленных показателей, продукция: Установки для очистки поверхностных сточных вод торговой марки «АСО»: сепаратор центробежный гравитационный АСО CGS (ЦКЛ); пескоуловитель АСО ОТВ (ОТВ); нефтеуловитель АСО ECO-N (ЭКО-Н); фильтр сорбционный безнапорный FSB (ФСБ); комбинированный песко-нефтеуловитель АСО KPN (КПН); установка для очистки поверхностных сточных вод АСО ECO-L (ЭКО-Л); установка для очистки поверхностных сточных вод АСО StormClean, изготовитель: ООО «АКО», адрес: 445000, Самарская область, город Тольятти, улица Северная, дом 27, Российская Федерация, **соответствует** нормативам и требованиям Главы II. Раздел 3 «Требования к материалам, реагента, оборудованию, используемым для водоочистки» Единых санитарно-эпидемиологических и гигиенических требований к товарам, подлежащим санитарно-эпидемиологическому надзору (контролю), утв. Решением комиссии Таможенного союза от 28.05.2010г. № 299.

Санитарный врач
Должность исполнителя



подпись

Вараксина Т.В.
ФИО

СОГЛАСОВАНО:

Технический директор органа инспекции ООО «Эксперт-Юг»



подпись

Набоких В.С.
ФИО